

# MARKTANZEIGER

für Buttenheim

Dreuschendorf · Frankendorf · Gunzendorf · Hochstall · Kälberberg · Ketschendorf · Stackendorf · Tiefenhöchstadt



## Amtsblatt für die Marktgemeinde Buttenheim

Bekanntmachungen

Kirchliche Nachrichten · Vereinsnachrichten



20. Jahrgang

Freitag, 9. April 2021

Nummer 13 / 14

## Nutzung der Windenergie in der Gemeinde?

Angesichts der Tatsache, dass das Thema möglicher Windräder bereits intensiv diskutiert wird, will ich Ihnen als Bürgermeister und Mitinitiator den aktuellen Sachstand zur möglichen Windkraftnutzung vor Ort hier in der Gemeindezeitung mitteilen. Den hier veröffentlichten Übersichtsplan verantworte ich gemeinsam mit dem Bürgermeisterkollegen aus Buttenheim, Michael Karmann.

Auf Grundlage einstimmiger Gemeinderatsbeschlüsse habe wir uns um die Unterstützung durch staatliche „Windkümmerer“ erfolgreich beworben und bringen das Thema jetzt weiter voran. Wir haben auch unsere Nachbargemeinden umfassend informiert und werden dies weiterhin tun. Letztlich sind die aktuell handelnden Akteure aber Buttenheim und Eggolsheim mit ihrer kommunalen Planungshoheit. Die Vorgaben der Lan-

Fortsetzung auf Seite 259 oben ...

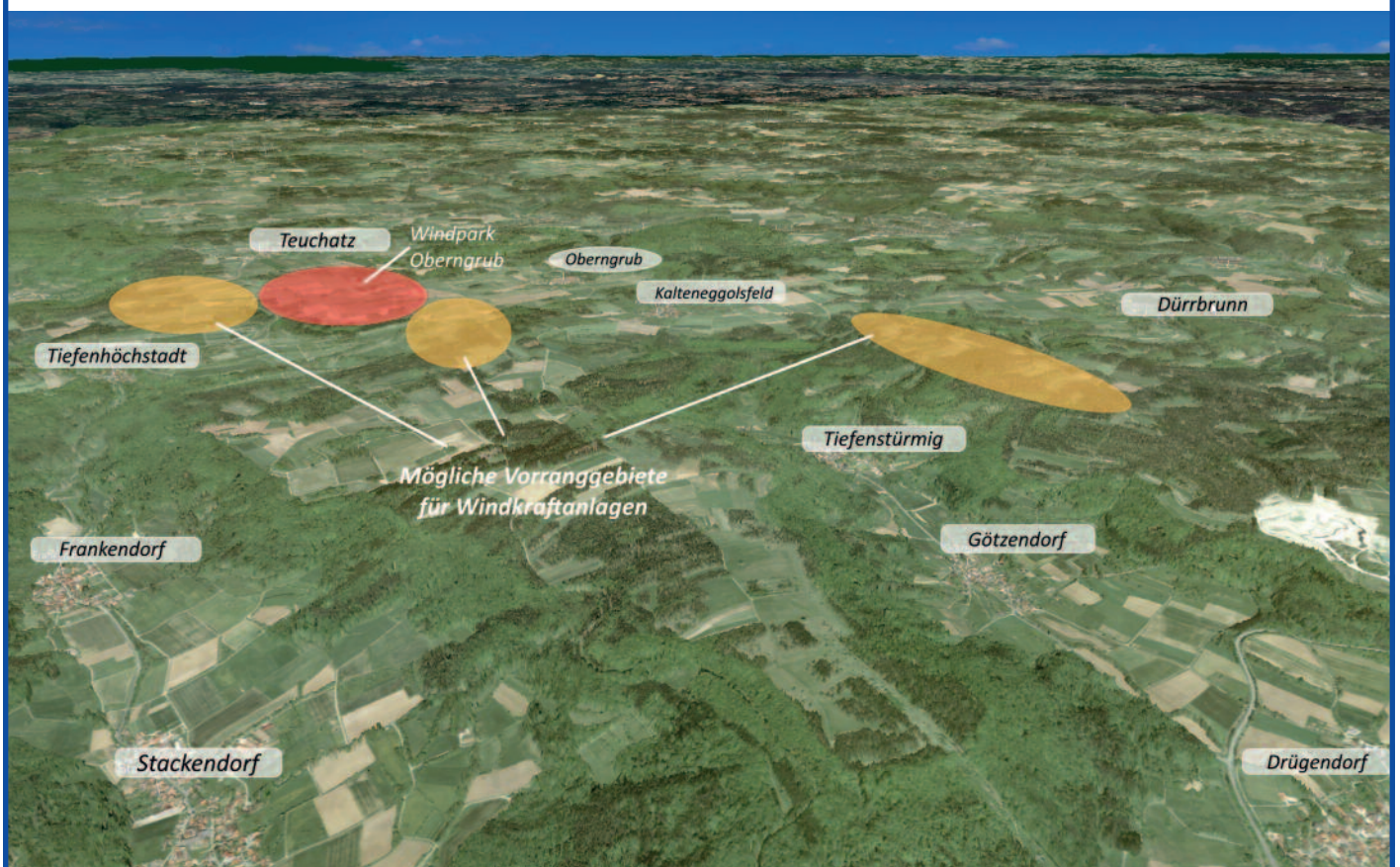

## AMTLICHE MITTEILUNGEN

### Terminvorschau – Marktgemeinderatssitzungen

Donnerstag, 15. April 2021 um 19.00 Uhr

Donnerstag, 6. Mai 2021 um 19.00 Uhr

Donnerstag, 10. Juni 2021 um 19.00 Uhr

### Öffentliche Sitzung des Marktgemeinderates



#### Hinweis zu den Sitzungen:

Die Sitzungen finden im **Sitzungssaal des Rathauses Buttenheim**, Hauptstr. 15, 96155 Buttenheim statt. Dort kann mit ausreichendem Abstand bestuhlt werden. Die Sitzung ist öffentlich, wir bitten in diesem Zuge aber alle etwaigen Besucher immer den notwendigen Mindestabstand zu beachten! Bitte haben Sie Verständnis, dass der Zutritt zum Sitzungssaal aus Kapazitätsgründen nicht garantiert werden kann. Aufgrund der aktuell geltenden Hygieneregeln ist ein **frühzeitiges Erscheinen (mind. 15 Minuten vor Beginn der Sitzung)** daher empfehlenswert. Die Tagesordnung zu den Sitzungen kann eine Woche vor Sitzungstermin unter [www.buttenheim.de](http://www.buttenheim.de) eingesehen werden.

Die Marktgemeinde Buttenheim informiert:

### Abfuhrtermine „Gelber Sack“

Dienstag, 4. Mai:



Buttenheim,  
Dreuschendorf,  
Frankendorf,  
Gunzendorf,  
Hochstall,  
Kälberberg,  
Ketschendorf,  
Senftenberg,  
Stackendorf,  
Tiefenhöchstadt

### Abfuhrtermin „Papiertonne“

Montag, 3. Mai

Montag, 31. Mai

Montag, 28. Juni



### Abfuhrtermin „Biotonne“

Mittwoch, 14. April

Mittwoch, 28. April

Mittwoch, 12. Mai



### Abfuhrtermin „Restmülltonne“

Mittwoch, 21. April

Mittwoch, 5. Mai

Mittwoch, 19. Mai



### Wertstoffhof im Landkreis

#### Bamberg: Hirschaid

Richtung Autobahn, zwischen Hirschaid und Seigendorf

#### SOMMERZEIT (ab 28. März 2021)

Dienstag 15.00 - 18.00 Uhr

Donnerstag 14.00 - 18.00 Uhr

Samstag 9.00 - 15.00 Uhr

### Anmeldeschluss für die Sperrmüllsammlung des jeweiligen Quartals



Donnerstag, 10. Juni – keine Abholung von Sperrmüll an diesem Tag.  
Sperrmülltelefon: 0951 85-555

## Informationen zu Öffnung & Service Ihrer Gemeindeverwaltung



Liebe Besucherinnen und Besucher, das Rathaus Buttenheim ist „geöffnet“ und bietet gewohnte Dienstleistungen an – bitte beachten Sie folgende Besonderheiten:

- Persönliche Vorsprachen nur mit Termin möglich
- Masken- und Händedesinfektionspflicht
- Online-Dienst rund um die Uhr: Nutzen Sie unser Bürgerserviceportal unter [www.buttenheim.de](http://www.buttenheim.de)

Wir bitten zum Schutz aller um Verständnis für die von uns getroffenen Sicherheitsmaßnahmen. Bleiben Sie gesund!

Sie erreichen uns Montag bis Freitag zu den sonst üblichen Öffnungszeiten unter folgenden Rufnummern:

Bürgeramt, Pass- und Ausweisstelle, Standesamt	09545 9222 - 20
Geschäftsleitung, Kämmerei, Kasse	09545 9222 - 30
Bauamt, Bürgernet	09545 9222 - 40

oder unter [info@buttenheim.de](mailto:info@buttenheim.de)

## Marktgemeinde Buttenheim

### Dienststunden im Rathaus

Montag	8.00 - 12.00 Uhr
Dienstag	8.00 - 12.00 Uhr und 13.00 - 15.30 Uhr
Mittwoch	8.00 - 12.00 Uhr
Donnerstag	8.00 - 12.00 Uhr und 14.30 - 18.30 Uhr
Freitag	8.00 - 12.00 Uhr

### Rufnummern

Telefon	(0 95 45) 92 22 - 0
Telefax	(0 95 45) 92 22 - 55
E-Mail:	info@buttenheim.de

1. Bürgermeister:  
Herr Michael Karmann 92 22 - 0

Vorzimmer:  
Frau Anschyla Dotterweich 92 22 - 13  
Frau Daniela Hippacher 92 22 - 13

Geschäftsleitung, Kämmerei:  
Herr Peter Münch 92 22 - 31

Hauptamt  
Frau Martina Römer 92 22 - 34

Standesamt:  
Frau Michaela Kaiser 92 22 - 21  
Frau Carmen Kramer 92 22 - 25

Bürgerbüro:  
Frau Nathalie Albert 92 22 - 22  
Frau Nicola Schrade 92 22 - 23

Marktanzeiger:  
Frau Nathalie Albert 92 22 - 22

Bauangelegenheiten, Bodennutzung:  
Herr Josef Dillig 92 22 - 41  
Herr Jürgen Först 92 22 - 42  
Herr Peter Wagner 92 22 - 43  
Frau Sylke Dorbritz 92 22 - 45

Kasse/Finanzen:  
Herr Heinrich Kupfahl 92 22 - 32  
Herr Andreas Hattel 92 22 - 33

Tourismus und Fremdenverkehr:  
Frau Dr. Tanja Roppelt 4 40 99 36

Schülerbetreuung:  
Herr Ralph Pfeufer 4 40 98 20

Behindertenbeauftragte:  
Frau Irene Först 79 17

Jugendbeauftragter:  
Herr Norbert Motzelt 2 98 96 36

Seniorenbeauftragte/-r:  
Frau Irmtraut Bayer 95 02 67  
Herr Gerd Büttner 32 28 15

FAMILIENSTÜTZPUNKT IN DER HAGER VILLA  
Bürozeiten: Dienstag von 9.00 bis 16.00 Uhr  
Hauptstraße 60, Buttenheim 3 59 85 89

Bücherei 44 10 46

Kläranlage:  
Herr Manfred Koch und  
Herr Harald Pühl 12 84

Zweckverband zur Wasserversorgung  
der Eggolsheimer Gruppe - Zentrale 4 44 - 170

Notruf bei Wasserrohrbrüchen 82 03

Revierleiter Forstrevier Buttenheim  
Herr Diezel (0 95 45) 3 11 93 50  
(0160) 90 75 93 78

STÖRUNGSNUMMER  
Strom (0941) 28 00 33 66  
Gas (0941) 28 00 33 55

Fortsetzung von der Titelseite ...

desplanung spielen dabei natürlich eine gewisse Rolle. Allerdings fordert der Freistaat die Kommunen konkret und massiv auf zu handeln, um die Energiewende voranzubringen und aktive Beiträge gegen den Klimawandel zu leisten. Buttenheim und Eggolsheim übernehmen Verantwortung. Beide Kommunen haben bereits wichtige Beiträge zur Förderung regenerativer Energieerzeugung, zum Energiesparen und zur Umstellung auf Ökostrom geleistet. Die Nutzung der Windenergie ist ein weiterer und höchst effizienter Beitrag in diese Richtung. Die Chancen sind in beiden Gemeindegebieten gegeben. Aktuell führen wir Gespräche mit Fachbehörden und Fachverbänden im Hinblick auf die Realisierbarkeit. Dies geschieht ausdrücklich nicht grundstücks- oder gemeindeflächenscharf, so dass benachbarte Gemeinden auch jederzeit die Möglichkeit haben, sich aktiv zu beteiligen.

Natürlich werden alle Auswirkungen auf mögliche betroffene Anlieger genau untersucht. Es geht dabei vor allem um Lärmschutz und Schattenwurf. Die bestmögliche Akzeptanz in der Bevölkerung ist unser Ziel. Zudem sind die Themen Regionalplanung, Naturschutz, Landschaftsschutz, Baurecht, Flugsicherung und andere zu bearbeiten. Alles wird auf rechtlichen Grundlagen ordnungsgemäß abgearbeitet. Es ist geplant, mittels Rats- oder Bürgerentscheiden letztendlich Klarheit zu schaffen, ob die Bevölkerung die Nutzung der Windkraft vor Ort will oder nicht.

Sollten die Voraussetzungen für Windenergieanlagen im Bereich der beiden Gemeinden geschaffen werden können, stehen regionale Finanzierungs- und Betriebsmodelle im Vordergrund, die eine Wertschöpfung vor Ort mit Beteiligung der Bürgerschaft gewährleisten. Buttenheim und Eggolsheim sind sich einig, dass in solche Modelle die Nachbargemeinden sowie die beiden anderen Mitgliedsgemeinden der Allianz Regnitz-Aisch, einbezogen werden. Die regionale Stromerzeugung als interkommunales Projekt zu begreifen, das ist der Ansatz der Bürgermeister Michael Karmann und Claus Schwarzmann.

Michael Karmann  
1. Bürgermeister

## Landratsamt Bamberg

### Wo kann ich mich testen lassen?

Der Landkreis Bamberg hat die Übersicht über die Schnelltestangebote in eine virtuelle Karte eingebaut. Unter folgendem Link können die täglich aktualisierten Daten aller Teststationen im Landkreis eingesehen werden: <https://www.vianovis.net/lkr-bamberg/>

### Corona-Tests in Unternehmen

Die IHK für Oberfranken Bayreuth hat alle Informationen zu Corona-Tests in Unternehmen komplett überarbeitet und zusammen mit Web-Seminaren, Erklärvideos, Schulungen & mehr übersichtlich auf einer neuen Seite gebündelt: <https://www.bayreuth.ihk.de/hauptnavigation/service/corona/corona-tests-in-unternehmen>

Weiterhin finden Sie auf den Internetseiten der IHK Bayreuth unter dem Stichwort „Corona-Schnelltests“ eine Liste mit entsprechenden Lieferanten. Außerdem werden weitere Lieferanten von Selbst- und Schnelltests gesucht. Falls Sie Selbst- oder Schnelltests vertreiben, können Sie sich dort in die Lieferantenliste eintragen.

### Serviceangebot Wirtschaftsförderung Landkreis Bamberg

Auf den Internetseiten vom Landkreis werden die wichtigsten Informationen zu relevanten Fragestellungen rund um Corona zusammengestellt und sind damit online verfügbar und jederzeit abrufbar: [www.landkreis-bamberg.de/wirtschaft](http://www.landkreis-bamberg.de/wirtschaft)

**Landratsamt Bamberg****Frühjahrs-Problemüllsammlung  
des Landkreises Bamberg startet****„Corona-Regeln“ müssen eingehalten werden –  
FFP2-Masken-Pflicht**

Wie üblich steht ein Sammelfahrzeug des vom Landkreis beauftragten Entsorgungsdienstleisters in verschiedenen Gemeinden zeitweise zur Verfügung, um „gefährliche“ Abfälle entgegen zu nehmen, die nicht über die Restmülltonne entsorgt werden dürfen.

Das Landratsamt weist ausdrücklich darauf hin, dass die bekannten Corona-Sicherheitsregeln eingehalten werden müssen. Aufgrund einer Empfehlung des Bayerischen Umweltministeriums besteht für alle Anlieferer die Verpflichtung zum Tragen einer FFP2-Maske.

**Folgende Abfälle können abgegeben werden:**

- Pflanzenschutz und Schädlingsbekämpfungsmittel z. B. Herbizide, Fungizide, Insektizide, Ratten- u. Mäusegift
- Lösemittelhaltige Abfälle z.B. Benzin, Lack, Nitroverdünner, Fleck- und Rostentferner, Pinselreiniger, Kleber, Bremsflüssigkeit, Spiritus, usw.
- Energiesparlampen (jedoch keine Leuchtstoffröhren; diese bitte zum Wertstoffhof!)
- Holzschutzmittel
- Batterien aller Art, z. B. Autobatterien, Akkus, Knopfzellen
- Chemikalien z. B. Säuren, Laugen, Salze, Beizen, Chemikalien aus dem Hobbybereich (Fotochemie, Chemielaborkästen, usw.)

- Haushaltsreiniger und Wasch- bzw. Pflegemittel z. B. Abfluss- und WC-Reiniger, Silbertauchbäder, Desinfektionsmittel, Reinigungsmittel mit Gefahrensymbol, Autopflegemittel (Rostumwandler, Entfroster, usw.), nicht vollständig entleerte Spraydosen
- Quecksilberhaltige Abfälle, z. B. alte Thermometer, quecksilberhaltige Schalter
- Feuerlöscher
- Behälter, Flaschen, Tuben, usw., mit den Gefahrstoffsymbolen „ätzend“, „gesundheitsschädlich“, „reizend“, „leichtentzündlich“, „giftig“ bzw. „sehr giftig“



Foto: Landratsamt Bamberg

Nicht angenommen werden dagegen u. a. Altöl (Verbrennungsmotoren- oder Getriebeöl), Ölfilter, asbesthaltige Abfälle, Altreifen und Druckgasflaschen.

**Hinweise zur Sammlung „gefährlicher Abfälle“:**

- Wasserlösliche Wandfarben (Dispersionsfarben) enthalten keine gefährlichen Stoffe und gehören deshalb nicht zu den „gefährlichen Abfällen“. Eimer mit eingetrockneten Wandfarben oder leere Eimer sind daher von der Annahme ausgeschlossen. Sind Farben noch flüssig, können maximal drei Eimer abgegeben werden. „Pinselreine“ Kunststoffeimer können über den gelben Sack entsorgt oder am Wertstoffhof abgegeben werden, da es sich um eine Verkaufsverpackung handelt. Ein Auswaschen der Eimer ist nicht erforderlich! Sind noch flüssige Farbreste vorhanden, sollte man diese vollständig eintrocknen lassen. Die getrockneten Farbstücke gehören in die Restmülltonne, Eimer wiederum in den gelben Sack / Wertstoffhof.

**Praktikumsstellen für Schüler/innen  
des Sozialpädagogischen Seminars**

In folgenden Kindertageseinrichtungen bietet der Markt Buttenheim für je einen Schüler/in (m/w/d) die Möglichkeit, ab 1. September 2021 das Praktikum im Rahmen des Sozialpädagogischen Seminars (SPS I oder SPS II) zu absolvieren:

**Schlosskindergarten Gunzendorf (Krippe)  
Integrative Kindertagesstätte Sternschnuppe Buttenheim****Wir erwarten von Ihnen:**

- die Zusage einer Fachakademie für Sozialpädagogik
- dass Sie Ihren Berufswunsch als Berufung sehen
- Freude an der Arbeit mit Kindern
- Freundlichkeit und Einfühlungsvermögen Kindern und Eltern gegenüber
- Zuverlässigkeit und Verantwortungsbewusstsein

**Wir bieten Ihnen:**

- eine intensive fachliche und qualifizierte Praxisbegleitung
- einen Praktikumsplatz in einem aufgeschlossenen und motivierten Team in angenehmer Atmosphäre
- Freiraum eigene Ideen einzubringen und selbstständig umzusetzen
- eine Praktikumsvergütung im üblichen Rahmen

Ihre aussagekräftigen Bewerbungsunterlagen senden Sie bitte bis zum 18. April 2021 (schriftlich oder per Mail) an den Markt Buttenheim, Hauptstraße 15, 96155 Buttenheim.  
Auskünfte erteilt Herr Münch unter der Telefonnummer 09545 9222-31.

- Nur „haushaltsübliche Mengen“! Fallen größere Mengen „gefährliche Abfälle“ an, beispielsweise aus Haushaltsauflösungen oder dem gewerblichen Bereich, nehmen Sie bitte Kontakt mit der Abfallberatung des Landkreises auf.
- Altöl (Verbrennungsmotoren- oder Getriebeöl) ist von der Annahme ausgeschlossen. Der Handel ist aufgrund des Altölgesetzes zur Rücknahme der gekauften Menge verpflichtet.
- Altlacke/-farben (lösemittelhaltig): Dosen und Behälter aus Metall mit vollständig eingetrockneten Farben und Lacken sind Restabfall, da das schädliche Lösungsmittel bereits verdunstet ist. Eine Abgabe bei der Problemabfallsammlung ist nicht mehr notwendig. Restentleerte metallische Gebinde (z. B. Metalleimer für Dickschichtfarbe, Farbdosen, ...) können als Schrott an den Wertstoffhöfen im Landkreis abgegeben werden.
- Grundsätzlich sollten „gefährliche Abfälle“ in der Originalverpackung abgegeben werden, um die Eingruppierung zu erleichtern. Die maximale Gebindegröße beträgt 25 Liter. Größere Eimer oder Kanister sind, wie in anderen Landkreisen auch, von der Annahme ausgeschlossen.

Bei Fragen stehen die Mitarbeiter des Fachbereichs Abfallwirtschaft unter den Rufnummern 0951 85-706 bzw. 85-708 sehr gerne zur Verfügung.

**Samstag, 17. April 2021**

**Buttenheim** (Hof des Rathauses, Hauptstraße 15)

11.45 bis 12.45 Uhr

**Altendorf** (neuer Bauhof, Im Elmen 6) 13.00 bis 13.30 Uhr

**Hirschaid** (Leimhüll 33, gemeindlicher Bauhof)

13.45 bis 15.45 Uhr

**Landratsamt Bamberg**

## Illegale Abfallablagerungen

In den letzten Wochen kam es im Landkreis vermehrt zu illegalen Abfallablagerungen. Das Landratsamt weist ausdrücklich darauf hin, dass die Entsorgung von Abfällen in Wald und Flur einen Verstoß gegen das Kreislaufwirtschaftsgesetz darstellt und als Ordnungswidrigkeit bzw. ggf. als Straftat verfolgt wird. Sollte der Verursacher bzw. die Verursacherin durch Ermittlungen der Polizei bzw. des Landratsamtes bekannt werden, droht ein hohes Bußgeld.

Ohne Verantwortlichen bleibt dem Landkreis als öffentlich-rechtlicher Entsorgungsträger nur die Möglichkeit, die Abfälle auf Kosten der Allgemeinheit beseitigen zu lassen. Um dies zu vermeiden, sollte sich niemand scheuen, entsprechende Beobachtungen der Polizei bzw. dem Landratsamt mitzuteilen.

Neben den Kosten sind mit den unzulässigen Abfallbeseitigungen oftmals auch Schäden für die Natur verbunden, im schlimmsten Fall entwickeln sich daraus regelrechte kleinere Deponien.

Das Verhalten einiger Weniger ist umso unverständlicher, weil es trotz der Pandemie keinerlei Einschränkungen im Bereich der kommunalen Abfallwirtschaft gibt. Alle Wertstoffhöfe und das Müllheizkraftwerk sind weiter geöffnet und Sperrmüllsammlungen werden durchgeführt.

Der Fachbereich Abfallwirtschaft bittet die Bürgerinnen und Bürger Beobachtungen zu illegalen Abfallablagerungen unter den folgenden Telefonnummern 0951 85-706 bzw. 85-708 mitzuteilen.

## BÜCHEREI



Bücherei  
Buttenheim

Öffnungszeiten	Telefon
Mittwoch 16 – 18 Uhr	
Samstag 10 – 12 Uhr	09545/441046

[www.buecherei-buttenheim.de](http://www.buecherei-buttenheim.de)

### Endlich Frühling, nix wie raus!

Wenn es draußen wärmer wird, steht den großen und kleinen Abenteuern in der Natur nichts mehr im Weg! Entdecken Sie unsere abwechslungsreiche Auswahl frühlingsbunter Kinderbücher und das vielfältige Angebot für alle Outdoor-Fans.



#### Eine kleine Auswahl:

- *Frühlingswimmelbuch*
- *Was machen wir im Frühling*
- *Es wird Frühling, Lieselotte*
- *Wald und Wiese – Das Natur-Mitmachbuch für Kinder*
- *Was wächst da*
- *Teich und Fluss*
- *Wieso Weshalb Warum - Unser Garten*
- *Wieso Weshalb Warum – Wir entdecken die Berge*
- *Das große Kinder-Wander-Erlebnis-Buch Franken*
- *Wanderbuch für Langschläfer*
- *Genussradeln auf der Fränkischen Alb mit Altmühltal*
- *Lieblingsplätze zum Entdecken Mittelfranken*
- *Picknick fein und leicht serviert*
- *Grillen & Picknick*

Das Bücherei-Team freut sich auf Ihren Besuch!



## ERSCHEINUNGSWEISE

Die nächste Ausgabe erscheint am

**Freitag, 23. April 2021.**

Abgabeschluss für Vereinsnachrichten u. Anzeigen:

**Donnerstag, 15. April 2021,**

um 12.00 Uhr, im **Bürgerbüro** bei Frau Albert im EG.



**Hager Villa  
Familienstützpunkt und  
Nachbarschaftshilfe**  
Hauptstraße 60 · 96155 Buttenheim  
09545 3598589  
familienstuetzpunkt@buttenheim.de

## Buttenheim *isst* gesund

Essen macht Spaß. Gesunde Ernährung ist ein wichtiges Thema in den Kitas und in der Schulkindbetreuung der Gemeinde Buttenheim.

Kochen ist nicht nur Aufgabe der „Mutti“. Groß und Klein haben Spaß beim gemeinsamen Zubereiten von Speisen. Es werden im Marktanzeiger und in den Apps der Kitas nun monatlich Anregungen, Neues auszuprobieren und Tipps zur gesunden Ernährung zu finden sein.

### Die Ernährungspyramide



Eine gesunde und ausgewogene Ernährung ist vor allem für Kinder in der Wachstumsphase wichtig: Ständig sind sie in Bewegung, entdecken die Welt um sich herum, Spielen und Lernen, gehen Hand in Hand – und dafür (ver-)braucht der kleine Körper reichlich Energie. Die richtige Ernährung lädt nicht nur die „leeren Akkus“ auf, sondern fördert auch die körperliche und die geistige Entwicklung, die Leistungs- und Konzentrationsfähigkeit und stärkt die Immunabwehr. Und: Richtig aufgepeppt finden Kinder gesundes Essen auch noch richtig lecker.

**AOK Gesundheitskasse –  
Leckeres aus unserem Ernährungsprojekt**

### Wir backen einen Osterzopf

Zu Ostern backt die Schmetterlingsgruppe der Kita Sternschnuppe leckere Osterzöpfe für den Osterbrunch.

### Zutaten

für den Osterzopf aus Quark-Öl-Teig benötigen wir:

500 g	Weizenmehl
1 Päckchen	Backpulver
1 Prise	Salz
250 g	Speisequark (Magerstufe)
100 ml	Milch
100 ml	Speiseöl, z. B. Sonnenblumenöl
100 g	Zucker
1 Päckchen	Vanillezucker
1	Ei (Größe M)
1	Eiweiß (Größe M)
etwa 100 g	Rosinen, nach Wunsch

Außerdem:

1 Eigelb (Größe M)  
1 EL Milch  
gehobelte Mandeln  
Hagelzucker



**Backen macht uns so viel Spaß!**

### Zubereitung

Das Mehl mit Backpulver in einer Rührschüssel mischen. Danach die übrigen Zutaten, außer Rosinen, hinzufügen und alles mit einem Mixer (Knethaken) erst auf niedrigster, dann auf höchster Stufe kurz zu einem glatten Teig verarbeiten. (Nicht zu lange kneten, der Teig klebt sonst!). Nach Wunsch könnt ihr dann auch noch ein paar Rosinen kurz unterkneten.

Anschließend den Teig mit Mehl bestreuen, aus der Schüssel nehmen und auf leicht bemehlter Arbeitsfläche noch einmal durchkneten und in 3 gleich große Stücke teilen. Jedes Stück wird nun zu einem Strang (etwa 40 cm) gerollt. Die Teigstränge auf das Blech legen und zu einem Zopf flechten.

Abschließend das Eigelb mit Milch verschlagen und den Zopf damit bestreichen. Nach Wunsch kann der Zopf nun mit den Mandeln und Hagelzucker bestreut werden.

Das Backblech mit Backpapier belegen und die Osterzöpfe backen.

Backzeit: etwa 40 Min –Ober-/Unterhitze etwa 180 °C

In die Mitte des abgekühlten Osterzopfes legen wir ein von uns bunt gefärbtes Osterei.

**Die Schmetterlingsgruppe wünscht viel Spaß  
beim Nachbacken und einen guten Appetit!**



Bayerisches Staatsministerium für  
Familie, Arbeit und Soziales

Dieses Projekt wird aus Mitteln des Bayrischen Staatsministeriums für Familie, Arbeit und Soziales gefördert

## SCHULNACHRICHTEN

### Digitaler Infoabend am bfz-Schulzentrum in Bamberg

Die Fachakademie für Sozialpädagogik und die Fachschule für Heilerziehungspflege/-hilfe der bfz Schulen in Bamberg veranstalten am **Mittwoch, den 14. April 2021 um 17.00 Uhr** einen digitalen Informationsabend.

Bei dieser Veranstaltung können sich Interessierte über die Rahmenbedingungen, Inhalte und Voraussetzungen der Ausbildungen zum/zur **Erzieher\*in**, zum/zur **Kinderpfleger\*in**, zum/zur **Heilerziehungspfleger\*in** sowie zum/zur **Heilerziehungspflegehelfer\*in** informieren. Letztere ist besonders interessant für Wiedereinsteiger\*innen, da als Zugangsvoraussetzung auch Erziehungs- und Pflegezeiten von Angehörigen berücksichtigt werden können und die 1-jährige Ausbildung in Teilzeit durchgeführt wird.

Die Ausbildungen im bfz Schulzentrum in Bamberg sind praxisnah und fachlich fundiert. Kleine Klassen, persönliche Atmosphäre und Kompetenzorientierung sorgen für gute Lernerfolge. Alle vier Ausbildungen sind schulgeldfrei und über BAföG oder die Agentur für Arbeit bzw. das Jobcenter förderfähig.

Da beide Infoabende digital stattfinden, ist eine Anmeldung unbedingt erforderlich. Die Fachakademie für Sozialpädagogik erreichen Sie unter 0951 93224-603, die Fachschulen für Heilerziehungspflege/-hilfe unter 0951 93224-622.

**Weitere Informationen gibt es außerdem im Internet unter:**  
www.fachakademie-bamberg.bfz.de oder  
www.heilerziehungspflegeschule-bamberg.bfz.de.



**Hager Villa  
Familienstützpunkt und  
Nachbarschaftshilfe**  
Hauptstraße 60 · 96155 Buttenheim  
09545 3598589  
familienstuetzpunkt@buttenheim.de

#### Telefonprechstunde des Familienstützpunktes mit Christine Brockard (Entwicklungsberatung)

Wünschen Sie sich mehr Sicherheit, mehr Ruhe, mehr Freude mit Ihrem Kind, ein entspanntes Miteinander und neue Kraft?

**Ich begleite Sie in den ersten Lebensjahren ... (0 - 8 Jahre)**  
Schlafen, Schreien, Füttern, Trotzen, Klammern, Unruhe, Prävention

Sprechen Sie mich an ... ich nehme mir Zeit für Sie!

**Termin: 12. April 2021, ab 19.00 Uhr**

**Kostenlose Sprechstunden**  
nur mit **Voranmeldung unter** info@christine-brockard.de

**Christine Brockard**  
Dipl. Pädagogin IESK-Beraterin SAFE®-Mentorin  
Beraterin Emotionelle Erste Hilfe (EEH)

## VHS BAMBERG-LAND

### VHS-Außenstelle Buttenheim

Liebe Kursteilnehmer/innen, liebe Kursleiter,  
auf Grund der Coronasituation können die geplanten Kurse nicht nach den Osterferien stattfinden.

#### QiGong – online

Dieser Kurs startet am Dienstag, 13. April 2021 um 19.00 Uhr  
Kursleiterin: Frau Scharf  
Kursgebühr: 30 Euro

Bitte melden Sie sich hierzu über die Homepage der VHS an.  
Dann erhalten Sie auch den Zugangscode.

**Vielen Dank für Ihre Treue. Bitte bleiben Sie gesund!**  
Christine Bickel

### Die VHS - Außenstelle Seußling bietet wieder, wie bekannt, Kurse an.

#### Montags: PILATES – Bauch, Beine, Po

Beginn: Montag, 12. April 2021  
18.00 bis 19.00 Uhr  
19.15 bis 20.15 Uhr

#### Donnerstags: YOGA

Beginn: Donnerstag, 15. April 2021  
18.00 bis 19.00 Uhr

#### Donnerstags: FUNCTIONAL FITNESS

19.15 bis 20.15 Uhr

Alle Kurse finden in der Pfarrscheune in Seußling statt!

Die 60 Minuten-Kurse kosten jetzt 3 Euro. Alle Teilnehmer bekommen das Hygienekonzept der VHS Bamberg-Land ausgehändigt. Jeder muss die Vorschriften beachten, da jeder Veranstalter für sich selbst verantwortlich ist.

**Verbindliche Anmeldung bei:**  
Elisabeth und Heinrich Schubert  
Hauptstraße 76, 96146 Seußling  
Telefon 09545 8476

**Coronabedingte  
Änderungen  
möglich !!!**

## Baumschule PFISTNER



Tel. 0 95 43/99 27 • Handy 01 73/388 92 37  
Geisfelder Str. 10 • 96129 Roßdorf am Forst

Pflanzenverkauf **direkt** am Wohnhaus  
**eigene Anzuchtflächen**

Öffnungszeiten: Mi. + Do. 14 - 18 Uhr und Sa. 9 - 16 Uhr  
oder nach telefonischer Vereinbarung

**Ziersträucher, Heckenpflanzen, Nadelgehölze, Kugelbäume,  
Obstbäume, Erdbeeren, Himbeeren, Beerensträucher,  
Schlingpflanzen, Bodendecker u.v.m.**

## KINDERTAGESSTÄTTEN

### Kindertagesstätte „Sonnenblume“

### Der Osterhase war da!

Bei wunderschönem Frühlingswetter besuchte uns der Osterhase in der Kindertagesstätte Sonnenblume und hat ganz viele bunte Osternester für unsere Kinder versteckt.

Alle Kinder waren schon ganz gespannt und haben den Kinderspielplatz bis in den letzten Winkel durchsucht. Jedes Kind kam glücklich strahlend in seine Gruppe zurück und hat aufgeregt erzählt, wo der Osterhase sein Nest versteckt hatte.

Im „Nestchen“ waren ein Milka-Osterhase und ein buntes Kreide-Ei. Klasse ist, dass die Kinder das „Nestchen“ bei sich zu Hause im Garten als bunten Lampion leuchten lassen können.

Ein herzlichen Dankeschön der REWE MARKUS MARTIN für die gespendeten Milka-Osterhasen!





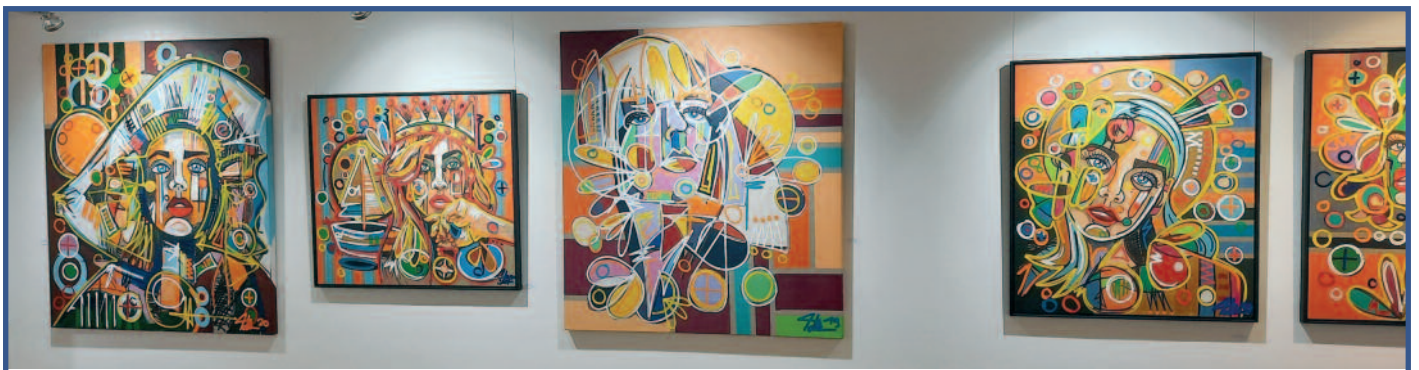

## „Buttenheim meets Pop Art“

Bedingt durch die Pandemie geht die Buttenheimer Kunstreihe „ART in B – Kunst in Buttenheim“ etwas leiser als gewohnt in die nächste Runde. Im Mittelpunkt stehen auch in diesem Jahr wieder international bekannte Künstler. ART in B ist auch ein Forum für Ideen, zur Weiterentwicklung und Stärkung von Geist und Seele der Gemeinde, zur Stiftung von Identität und zur Ergänzung des gesellschaftlichen Lebens – weit über die Grenzen Buttenheims hinaus.

„Buttenheim meets Pop Art“ ist der Titel der diesjährigen Schau. Sie präsentiert einen bunten Mix an Werken verschiedener renommierter Künstler. Vertreten sind David Tollmann, Udo Lindenberg, Ulrike Langen, James Rizzi, Martin Sonnleitner, Herman Reichold und Patrik Preller.

Frisch und farbenfroh wird so z. B. mit den Monstern von Patrik Preller, den detailreichen Bildern von James Rizzi, dem individuellen Stil von Udo Lindenberg, Martin Sonnleitners Portraits von berühmten Rock Stars, den intensiven und großformatigen Werken von David Tollmann, Ulrike Langens Siebdrucken auf Aluminiumplatten oder den humorvoll-hintersinnigen Werken von Herman Reichold einer derzeit für Kunst und Kultur schweren Zeit die Stirn geboten.

Eine Vernissage kann es bedingt durch COVID-19 in diesem Jahr leider nicht geben. Abhängig von den Inzidenzwerten ist die Ausstellung zu den Öffnungszeiten im Levi-Strauss-Museum zu besichtigen. Um eine kurze Voranmeldung unter [levi-strauss-museum@buttenheim.de](mailto:levi-strauss-museum@buttenheim.de) oder Telefon 09545 442602 wird gebeten.

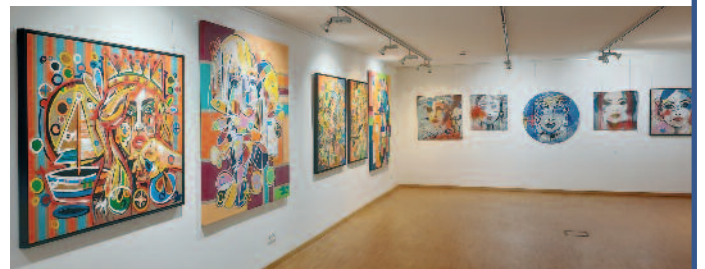

# Kirchliche Nachrichten

**Coronabedingte Änderungen möglich !!!**

## Katholischer Seelsorgebereich Jura-Aisch

### GOTTESDIENSTORDNUNG

Pfarrkirche St. Bartholomäus in Buttenheim  
 Filiationkirche Maria Königin des Friedens in Altendorf  
 Filiationkirche Hl. Anna in Dreuschendorf  
 Filiationkirche Herz Jesu in Ketschendorf

#### Samstag, 10. April

##### ALTENDORF:

- 18.00 **Vorabendmesse**  
 + Eltern und + Bruder Sauer  
 + Hermann Donhauser  
 + Hermann Löwe

#### Sonntag, 11. April

2. Sonntag der Osterzeit  
 Kollekte für die Pfarrkirche

##### BUTTENHEIM:

- 10.00 **Eucharistiefeier für die Pfarrgemeinde**  
 + Dr. Richard Frank  
 + Ludwig Frank (bestellt Phönix)  
 + Heinz Geier (JHTG)
- 14.00 Taufmöglichkeit

#### Montag, 12. April

##### BUTTENHEIM:

- 19.30 Letztes Bibelgespräch  
 mit GemRef. H. Zenk im Ottoheim

#### Samstag, 17. April

##### ALTENDORF:

- 18.00 **Vorabendmesse**  
 + Georg und + Margarete Zenk und  
 + Hermann Sauer  
 Lebende und + der Familien Wolf und Sendelbeck  
 und Angehörige  
 + Josef Zweig

#### Sonntag, 18. April

3. Sonntag der Osterzeit

##### Buttenheim:

- 10.00 **Eucharistiefeier für die Pfarrgemeinde**

#### Freitag, 23. April

- 17.30 **BUTTENHEIM:**  
**Markusprozession von der Pfarrkirche Buttenheim  
 nach Seigendorf – ENTFÄLLT !!!**

#### Samstag, 24. April

##### ALTENDORF:

- 18.00 **Vorabendmesse**  
 + Saffer und + Neundörfer  
 + Philipp Mages und + Georg und + Eva Linsner  
 Dankamt

#### Sonntag, 25. April

4. Sonntag der Osterzeit

##### BUTTENHEIM:

- 10.00 **Eucharistiefeier für die Pfarrgemeinde**  
 + Hans und + Gunda Modschiedler,  
 + Schwester Mater Justa Modschiedler  
 + Kunigunda Taschner, + Josef und + Barbara Werner,  
 + Johann und + Barbara Krümmer und + Angehörige  
 + Baptist Brand, + Eltern Scheuring und + Angehörige  
 + Schlund und + Saffer  
 Lebende und + Christel und + Gunselmann  
 + Ludwig Frank  
 + Walter Seidl und + Angehörige
- 10.00 Kinderkirche im Pfarrhof (wetterabhängig)

#### Abschied von Gemeindefereferent Hans Zenk

Als ich vor fast 15 Jahren, 1. September 2006, als Gemeindefereferent nach Buttenheim kam, da war noch Vieles anders in der Kirche. Pfarrer Körber ging in den Ruhestand. Der Seelsorgebereich Buttenheim, Heiligenstadt, Tiefenpözl wurde gerade gegründet. Es gab in diesem Bereich noch vier kanonische Pfarrer plus Ruhestandsgeistliche.

Nun gehe ich zum 1. Mai 2021 in den Ruhestand. Es gibt in diesem Bereich noch einen Pfarrer, seit kurzem wieder einen Ruhestandsgeistlichen und den neuen Seelsorgebereich Jura Aisch mit dem leitenden Pfarrer in Eggolsheim.

Wenn ich zurückblicke, dann erinnere ich mich an schöne Erlebnisse mit Kindern in der Kinderkirche, bei den ökumenischen Kinderbibeltagen, in den Kindergärten, in der Schule und bei Erstkommunionfeiern; mit Jugendlichen bei der Firmvorbereitung, im Jugendausschuss, bei Familiengottesdiensten und in der



## 96129 Strullendorf

Forchheimer Str. 45 • Tel. 095 43 - 44 15 490







Zertifiziertes QMS System  
nach ISO 9001:2015  
LGAZ InterCert



[www.schunder-bestattungen.de](http://www.schunder-bestattungen.de)

# Kirchliche Nachrichten

Coronabedingte Änderungen möglich !!!

Ministrantenarbeit; mit Erwachsenen im Pfarrgemeinderat, bei Festen, Gottesdiensten, im Ökumenekreis, im Frauenbund; mit älter gewordenen Menschen im Seniorenclub, im Altenheim, bei Krankenkommunionen.

Auch durfte ich eine Zeit lang Beerdigungen halten und war dabei als Seelsorger gefragt. Ich habe meinen Beruf gerne ausgeübt, die Arbeit mit Menschen aller Altersgruppen hat mir viel Spaß gemacht.

Es gab auch mal eine schwer Zeit, als ich meinen Arbeitsplatz verlegen musste vom Pfarrhaus in die Hager Villa. Ich hatte kurz überlegt, Buttenheim zu verlassen. Doch ich spürte im Herzen: „Ich muss hier bleiben, hier bin ich jetzt gefordert.“ Im Rückblick fühle ich mich in meiner Entscheidung von damals bestätigt. Eine Zeitlang war ich die einzige hauptamtliche Ansprechperson in unsrer Gemeinde, neben der Sekretärin Andrea Mühlböck, und so wurde die Übergangszeit einigermaßen gut überbrückt und nun geht es hoffnungsvoll weiter in die Zukunft. Mein letztes Dienstjahr wurde überschattet vom Coronavirus, viele Termine wurden abgesagt, verschoben, neugeplant und wieder aufgeschoben usw. Der Kontakt zu den Menschen wurde spärlich, Einschränkungen machten das Leben und Arbeiten schwerer. Es galt, Hoffnung und Zuversicht aufrechtzuerhalten.

Ich möchte mich bei allen von ganzem Herzen bedanken, die mit mir gemeinsam „gewerkelt“ haben, um Kirche in Buttenheim und Umgebung lebendig zu halten.

Ich wünsche allen, dass sie weiterhin auf Gottes Gegenwart vertrauen, aus ihr Kraft schöpfen, um die Stürme des Lebens meistern zu können und ihre Seele mit Lebensfreude füllen können.  
Hans Zenk

## Kuratie Gunzendorf

### Samstag, 10. April

18.00 Vorabendmesse (Gunzendorf)

### Samstag, 17. April

18.00 Vorabendmesse (Gunzendorf)

### Samstag, 24. April

18.00 Vorabendmesse (Gunzendorf)

## Herzlichen Dank und Vergelt's Gott

für die lieben Glückwünsche und Geschenke  
zu meinem

## 80. Geburtstag

Ich habe mich sehr darüber gefreut.

Einen ganz besonderen Dank meiner Familie,  
sowie allen Verwandten, Freunden  
und Bekannten.

Vor allem aber auch an meine Frauen  
der Frauengruppe Tiefenhöchstadt,  
allen Kälberbergern sowie  
der Dorfgemeinschaft Tiefenhöchstadt.

Elisabeth Linsner

Kälberberg, im März 2021

## Informationen und Veranstaltungen ...

### Kontakt zum Pfarramt

Wer ein Anliegen hat, das nicht unter die Rubrik „hohe Priorität“ bzw. „seelsorgerischer Notfall“ fällt, möchte bitte die ausgewiesenen Amtszeiten beachten. Das Pfarramt ist in der Regel immer Dienstagnachmittag von 14 bis 16 Uhr und Donnerstagvormittag von 8.30 bis 10.30 Uhr besetzt (Tel. 09198 324). Nach Möglichkeit sind Anfragen per Email zu empfehlen. (st-paul.heiligenstadt@erzbistum-bamberg.de). Aktuelle Auskünfte und Informationen auf der Homepage der Pfarrei Heiligenstadt-Burggrub (<https://www.pfarrei-heiligenstadt.de>).

### Messbestellung im Pfarrbüro (24.04., 18:45, GD)

## Jeder Weg geht einmal zu Ende ...

Wir stehen Ihnen im Trauerfall oder bei der Bestattungsvorsorge zur Seite.



Deutsche Bestattungsvorsorge  
Treuhand AG

Am Friedhof 4 · 96114 Hirschaid  
und Hartmannstr. 25 · 91330 Eggolsheim  
Tel.: 09543/85 17 05 · Mobil: 0171/4 06 11 61  
[www.bestattungen-schmuck.de](http://www.bestattungen-schmuck.de)

**BESTATTUNGSUNTERNEHMEN**

**Marianne Schmuck**  
Inh. Sandra Schmuck

# Kirchliche Nachrichten

**Coronabedingte Änderungen möglich !!!**

## **Evang.-luth. Pfarrgemeinde Hirschaid-Buttenheim**

Die angekündigten Gottesdienste unserer Kirchengemeinde finden nach derzeitigem Stand (Redaktionsschluss) statt. Auf Grund des dynamischen Infektionsgeschehens bitten wir Sie, sich kurzfristig über unsere Homepage [www.hirschaid-evangelisch.de](http://www.hirschaid-evangelisch.de) zu informieren, ob es Änderungen gibt.

### **Sonntag, 11. April**

Quasimodogeniti (Lektor Bär)

9.00 Gottesdienst, Matthäuskirche Buttenheim

10.30 Gottesdienst, St. Johanniskirche Hirschaid

Kollekte: Eigene Gemeinde

### **Sonntag, 18. April**

Miserikordias Domini (Prädikant Hintsche)

9.00 Gottesdienst

St. Johanniskirche Hirschaid

10.30 Gottesdienst

St. Laurentiuskirche Strullendorf

Kollekte: Übersetzung und Weitergabe der Bibel

### **Sonntag, 25. April**

Jubilate (Prädikant Süß)

9.00 Gottesdienst

Matthäuskirche Buttenheim

10.30 Gottesdienst

St. Johanniskirche Hirschaid

18.00 Feierabendgottesdienst

Matthäuskirche Buttenheim

Kollekte: Evangelische Jugendarbeit in Bayern

### **Für Sie im Dienst:**

1. Pfarrstelle: Pfarrer Eckhard H. Mattke

St.-Johannis-Str. 3, Hirschaid, Tel. 09543 6388

2. Pfarrstelle (0,5): derzeit nicht besetzt

Pfarramt-Öffnungszeiten (St. Johannis-Str. 3):

Mo. + Mi. + Do. 8.30 - 12.00 Uhr

Pfarramtssekretärin: Frau Hintsche, Tel. 09543 6388

[www.hirschaid-evangelisch.de](http://www.hirschaid-evangelisch.de)



**SIPPEL HÖRAKUSTIK**  
DAS LEBEN IST HÖRENSWERT

- kostenloser Hörtest
- Hörgeräte
- Gehörschutz
- Tinnitusbehandlung

Im Ärztehaus gegenüber  
Hals-Nasen-Ohrenarzt Dr. Peter Branzka  
Industriestraße 15 · 96114 Hirschaid  
[www.sippelhoerakustik.de](http://www.sippelhoerakustik.de) · [info@sippelhoerakustik.de](mailto:info@sippelhoerakustik.de) · Tel. 09543/8294080

**MEISTERBETRIEB**  
**HEIDIG**  
MÖBEL- FENSTER- UND INNENAUSBAU

**Gerd Heidig**  
**Schreinermeister**  
Tiefenhöchstadt 2  
96155 Buttenheim



Tel.: 09545/442981 Mobil: 0160/97586619  
Fax: 09545/3594111  
E-Mail: [gerd.heidig@web.de](mailto:gerd.heidig@web.de)



**Mobile Pflege**  
**Manuela Badum**

**Sie wünschen eine individuelle und familiäre Pflege in Ihrem häuslichen Umfeld?**

Ganz persönlich auf Sie und Ihre speziellen Bedürfnisse abgestimmt?

Dann sind Sie bei uns genau richtig.

Mobile Pflege Manuela Badum GmbH  
Sigismundstraße 46 b  
96114 Hirschaid  
Telefon: 09543 440934  
[info@mobile-pflege-hirschaid.de](mailto:info@mobile-pflege-hirschaid.de)  
[www.mobile-pflege-hirschaid.de](http://www.mobile-pflege-hirschaid.de)





# UNSERE ANGEBOTE IM APRIL 2021

GÜLTIG VON 01.04. BIS 30.04.2021

## APOTHEKE AM RATHAUS

... da bin ich gut beraten!

Wolfram Wicht e.K.

Pickelsgasse 1 | 96114 Hirschaid  
tel 0 95 43/ 850 670 | info@apoamrathaus.de

www.apoamrathaus.de

Alle Preise sind Abholpreise in Euro inkl. gesetzlicher MwSt. Alle Angebote nicht kombinierbar mit anderen Aktionsvorteilen. Solange Vorrat reicht. Irrtum und alle Rechte vorbehalten. \*Bisherigen Verkaufspreis.  
1) Zu Risiken und Nebenwirkungen lesen Sie die Packungsbeilage und fragen Sie Ihren Arzt oder Apotheker. 2) Bei Schmerzen oder Fieber ohne ärztlichen Rat nicht länger anwenden als in der Packungsbeilage vorgegeben.

<p><b>Paracetamol Hexal® 500 mg bei Fieber und Schmerzen Tabletten<sup>1)2)</sup></b></p> <p>Sie sparen <b>62%</b></p>  <p>Statt 2,92€* <b>1,10 €</b></p> <p>20 Stück</p>	<p><b>Kytta® Schmerzsalbe<sup>1)</sup></b></p> <p>Sie sparen <b>42%</b></p>  <p>Statt 17,98€* <b>10,50 €</b></p> <p>100 g</p>	<p><b>ASS AL 100 TAH<sup>1)</sup></b></p> <p>Sie sparen <b>48%</b></p>  <p>Statt 2,87€* <b>1,50 €</b></p> <p>100 Stück</p>	<p><b>Lopedium® akut bei akutem Durchfall Hartkapseln<sup>1)</sup></b></p> <p>Sie sparen <b>57%</b></p>  <p>Statt 4,64€* <b>1,99 €</b></p> <p>10 Stück</p>	
<p><b>Lorano® akut 10 mg Tabletten<sup>1)</sup></b></p> <p>Sie sparen <b>61%</b></p>  <p>Statt 8,76€* <b>3,45 €</b></p> <p>20 Stück</p>	<p><b>Cetirizin Hexal® bei Allergien 10 mg Filmtabletten<sup>1)</sup></b></p> <p>Sie sparen <b>65%</b></p>  <p>Statt 8,35€* <b>2,95 €</b></p> <p>20 Stück</p>	<p><b>MometaHEXAL® Heuschnupfenspray, 50 Mikrogramm/ Sprühstoß Nasenspray<sup>1)</sup></b></p> <p>Sie sparen <b>59%</b></p>  <p>Statt 12,20€* <b>4,95 €</b></p> <p>10 g 100 g = 49,50</p>	<p><b>Zaditen® Ophtha Sine Augentropfen<sup>1)</sup></b></p> <p>Sie sparen <b>37%</b></p>  <p>Statt 11,97€* <b>7,50 €</b></p> <p>20 Stück</p>	<p><b>Thealoz Duo</b></p> <p>Sie sparen <b>33%</b></p>  <p>Statt 4,90€* <b>9,95 €</b></p> <p>10 ml 100 ml = 99,50</p>
<p><b>Mykosert® Creme bei Haut- und Fußpilz</b></p> <p>Sie sparen <b>38%</b></p>  <p>Statt 10,97€* <b>6,85 €</b></p> <p>20 g 100 g = 34,25</p>	<p><b>Wala® Aconit Schmerzöl<sup>1)</sup></b></p> <p>Sie sparen <b>34%</b></p>  <p>Statt 10,52€* <b>6,95 €</b></p> <p>50 ml 100 ml = 13,90</p>	<p><b>PFLÜGER Biochemie Schüßler-Salze</b></p> <p><b>20% Rabatt*</b> auf alle Schüßler-Salze von PFLÜGER</p> <p>*auf den in der Apotheke ausgewiesenen Preis. Solange der Vorrat reicht.</p> 	<p><b>Frubias® Sport Brausetabletten</b></p> <p><b>TOP-Preis</b></p>  <p><b>11,50 €</b></p> <p>20 Stück</p>	

### NUTZEN SIE UNSEREN KOSTENLOSEN LIEFERSERVICE

Schicken Sie uns gerne Ihre Bestellung oder Rezept per E-Mail, Fax oder Telefon und wir bringen Ihnen Ihre Medikamente nach Hause. Auf Wunsch holen wir Ihr Rezept auch beim Arzt ab!



info@apoamrathaus.de



0 95 43/ 850 671



0 95 43/ 850 670



### MONTAGESERVICE RUND UMS HAUS

## Johannes Bittel

**Bodenlegen ♦ Türen ♦ Fenster  
Dachfenster ♦ Trockenbau  
♦ Holzdecken**

Mobil 0171 - 445 71 45 ♦ Telefon 0 95 45 - 441 63 98  
Telefax 0 95 45 - 441 63 97 ♦ E-Mail bittel.johannes@gmx.de

**Ausstellung:** Erlach - Mühlfeld 4 **Termine nach Vereinbarung!**  
96114 Hirschaid

### Georg Eckert



Josefstraße 23  
96129 Zeegendorf

Tel. (0 95 05) 86 66  
Fax (0 95 05) 80 45 35  
Mobil (01 73) 9 89 19 66

E-Mail g.u.m.eckert@gmx.de

**Fenster  
Haustüren  
Rollladen  
Innentüren**

# Gesundheitsdienst

## APOTHEKEN DIENST

### Freitag, 9. April

Luisen-Apotheke, Bamberg  
Stadt-Apotheke, Forchheim

### Samstag, 10. April

Rosen-Apotheke, Bamberg  
Kronen-Apotheke, Ebermannstadt  
Martin-Apotheke, Eggolsheim

### Sonntag, 11. April

St. Hedwig-Apotheke, Bamberg  
Vitale Apotheke e.K. im Real,  
Bamberg-Hafen  
West-Apotheke, Forchheim

### Montag, 12. April

Medicon-Apotheke, Bamberg  
Apotheke im Hornschuch-Park,  
Forchheim

### Dienstag, 13. April

Apotheke am Rathaus, Hirschaid  
Linden-Apotheke, Bamberg  
Apotheke im Globus, Forchheim

### Mittwoch, 14. April

Glocken-Apotheke, Strullendorf  
Linden-Apotheke, Buttenheim

### Donnerstag, 15. April

Hainapotheke, Bamberg  
Vitale Apotheke e.K. im Ertl,  
Bamberg-Hafen  
Apotheke am Klinikum, Forchheim

### Freitag, 16. April

Franken-Apotheke, Bamberg  
Don-Bosco-Apotheke, Forchheim

### Samstag, 17. April

Bären-Apotheke,  
Hirschaid-Sassanfahrt  
Franz-Ludwig-Apotheke, Bamberg  
Easy-Apotheke, Forchheim

### Sonntag, 18. April

Süd-West-Apotheke, Bamberg  
Marien-Apotheke, Kirchehrenbach  
Markt-Apotheke, Heiligenstadt

### Montag, 19. April

Ahorn-Apotheke, Bamberg  
Seehof-Apotheke, Memmelsdorf  
Kloster-Apotheke, Forchheim

### Dienstag, 20. April

Hubertus-Apotheke, Bamberg  
Marien-Apotheke, Forchheim

### Mittwoch, 21. April

Laurenzi-Apotheke, Bamberg  
St. Martins-Apotheke, Forchheim

### Donnerstag, 22. April

Apotheke an der Sinfonie, Bamberg  
Franken-Apotheke, Hirschaid  
Don Bosco Apotheke,  
Eggolsheim/Neuses

### Freitag, 23. April

Wallenstein-Apotheke,  
Memmelsdorf  
Wunderburg-Apotheke, Bamberg  
Regnitz-Apotheke im E-Center,  
Forchheim

### Samstag, 24. April

Martin-Apotheke, Bamberg  
Schützenweg-Apotheke, Forchheim

## Ärztlicher Notfalldienst

Unter der **kostenlosen Servicrufnummer 116 117** wird der zuständige Bereitschaftsarzt vermittelt.

### Kinderärztlicher Notdienst

**in Bamberg und Umgebung**  
Welche/r Kinderarzt/ärztin Notdienst hat, erfahren Sie über den Anrufbeantworter Ihres Kinderarztes oder über die **kostenlose Servicrufnummer 116 117**.



Mensch hab' der  
ich heut  
Zahweh!

Wer hot denn  
Notdienst ...

### Zahnärztlicher Notfalldienst

#### Behandlungszeitraum:

Der zahnärztliche Notfalldienst erstreckt sich auf die Behandlungszeit in der Praxis von 10 bis 12 Uhr und von 18 bis 19 Uhr. Die allgemeine Servicenummer lautet 0800 6649289.

### Samstag/Sonntag, 10./11. April

Dr. Ralph Bemann  
Bamberg, Franz-Ludwig-Str. 7a  
Dr. Jean Leder  
Forchheim, Nürnberger Str. 22a  
Telefon 09191 970051

### Samstag/Sonntag, 17./18. April

Dr. Jörg Bidlingmaier  
Bamberg, Luitpoldstr. 26  
Dr. Jürgen Lochner  
Ebermannstadt, Hauptstr. 5  
Telefon 09194 9600

### Samstag/Sonntag, 24./25. April

Dr. Dusan Bogojevic  
Bamberg, Zollnerstr. 165



## Rettungsdienst

Notarzt, Krankentransport, Bergrettung,  
Wasserrettung, Feuerwehren

## Notruf 112

### Diensthabende Apotheken

Servicenummer  
**0800 2282280**

### Ärztlicher Bereitschaftsdienst

Allgemeinarzt, HNO-Arzt, Augenarzt,  
Frauenarzt, Kinderarzt, Chirurgen

Servicenummer  
**116 117**

(außerhalb der üblichen Sprechzeiten der Arztpraxen)

## GIFTNOTRUF MÜNCHEN

Toxikologische Abteilung der II. Medizinischen Klinik  
des Klinikums rechts der Isar –  
Technische Universität München  
Ismaninger Straße 22 · 81675 München  
Telefon 089 19240 · Fax 089 41402467  
Email: [tox@lrz.tum.de](mailto:tox@lrz.tum.de)  
[www.toxinfo.med.tum.de/inhalt/giftnotrufmuenchen](http://www.toxinfo.med.tum.de/inhalt/giftnotrufmuenchen)

Dr. Ulrich Märtin  
Ebermannstadt, Pretzfelder Str. 24  
Telefon 09194 5600 oder  
0179 7937089

## Tierärztlicher Notfalldienst

Notfalldienst bitte telefonisch erfragen !

Martina Glabasnia-Bittel  
Telefon 09545 202  
Buttenheim, Buchenweg 6

Dr. Dresel  
Telefon 09543 41104  
Hirschaid, Amlingstadter Straße

### Bamberger Bereitschaftspraxis

im Klinikum am Bruderwald

Tel. 0951 7002070 / für Hausbesuche Tel. 116 117

Sprechzeiten **ohne Terminvereinbarung:**

Mo, Di, Do	19.00 - 21.00 Uhr
Mittwochs	16.00 - 21.00 Uhr
Freitags	16.00 - 21.00 Uhr
<b>Samstags</b>	9.00 - 21.00 Uhr
<b>Sonntags</b>	9.00 - 21.00 Uhr
<b>Feiertags</b>	9.00 - 21.00 Uhr

### Ärztliche Notfallpraxis Forchheim

Krankenhausstr. 8 (gegenüber des Klinikums Forchheim)

Tel. 09191 979630 / für Hausbesuche Tel. 116 117

Sprechzeiten **ohne Terminvereinbarung:**

Mo, Di, Do	19.00 - 21.00 Uhr
Mittwochs	16.00 - 21.00 Uhr
Freitags	16.00 - 21.00 Uhr
<b>Samstags</b>	9.00 - 21.00 Uhr
<b>Sonntags</b>	9.00 - 21.00 Uhr
<b>Feiertags</b>	9.00 - 21.00 Uhr

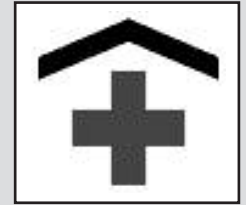

Der **Hospizverein Bamberg e.V.** bietet Beratung zu den Möglichkeiten einer hospizlichen und palliativen Begleitung und Versorgung schwerstkranker, sterbender und trauernder Menschen und ihrer Angehörigen in der vertrauten häuslichen Umgebung oder im Hospiz- und Palliativzentrum Bamberg. **Informationen unter Telefon 0951 95 50 70.**



### Plakette fällig?

Jeden Donnerstag Nachmittag bei  
(Termine nach telefonischer Vereinbarung)

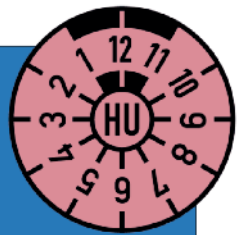

**FIRMA SAFFER**  
Technik+Service  
Frankendorf 20a  
96155 Buttenheim  
Tel.: 09545/441325



**Energieberatung / Gutachten /  
Planung von Neubau & Sanierung**

Am Löhlein 7 · 96155 Buttenheim  
Tel. 09545 3098830 · info@ecofranken.de

[www.ecofranken.de](http://www.ecofranken.de)



91332 Heiligenstadt

Telefon 0 91 98 / 388 zimmerei-arnold@gmx.de  
Mobil 0171 / 600 32 90 www.arnold-bau-zimmerei.de

### Dach komplett aus einer Hand:

Zimmer- und Dachdeckerarbeiten,  
Gerüstbau und Klempnerarbeiten, Holzhausbau

### PHYSIOTHERAPIE PRIHODA



Lymphdrainage  
Massage  
Physiotherapie

#### Unsere Therapieangebote:

- Physiotherapie/  
Krankengymnastik
- Teil-/Ganzkörpermassage
- Lymphdrainage
- Beckenbodentraining
- Fango/Rotlicht/Heißluft
- Elektrotherapie
- Kiefergelenksbehandlung

#### Zusatzleistungen:

- Aromaölmassage
- Fußreflexzonenmassage  
nach Hanne Marquardt
- Kinesiotaping
- Hot Stone Massage
- Indische Kopfmassage
- Craniosacrale Orthopädie
- Dorn-/Breuss-Therapie

Wir bieten auch Hausbesuche an.

#### Physiotherapie Prihoda

Am Bahnhof 3 (Gebäude Korb Friedrich) · 96146 Altendorf  
Telefon 0 95 45 / 4 45 11 30  
[www.physiotherapie-prihoda.de](http://www.physiotherapie-prihoda.de)



SAND · KIES · SUBSTRATE

**Werk - 91330 Eggolsheim-Büg**  
Tel. 0 95 45 / 50 90 31  
Fax 0 95 45 / 50 90 33

**Verwaltung - 97342 Marktsteft**  
Tel. 0 93 32 / 14 42  
Fax 0 93 32 / 46 09

#### Ihr Lieferant für:

- Kies in allen Körnungen  
von 0-8 bis 32-x
- Betonsand 0-2
- Mauersand
- Kabelsand / Feinsand 0-1
- Ackerboden, Mineralbeton,  
Splitt und Donaukies

**Wir bilden aus**  
(m/w/d)

- Berufskraftfahrer
- Aufbereitungsmechaniker

# Atemschutzmasken<sup>\*</sup> - FFP2 NR -

*\*FFP2 NR - CE2163 oder CE0598 - EN 149:2001+A1:2009*

**Neue Lieferung zu günstigeren Konditionen eingetroffen !!!**

**20 Masken** (= 1 VE)  
**nur 16,- Euro** (= 0,80 Euro/St.)

**inkl. kostenlosem Lieferservice im Gemeindegebiet von  
Strullendorf, Hirschaid, Buttenheim und Altendorf !!!**

*\* Jede Maske ist einzeln verpackt und entspricht den geforderten  
Ansprüchen einer FFP2 NR Atemschutzmaske in Deutschland.*

**Bestellen unter Tel. 09543 40600 oder  
Handy (Whatsapp) 0151 57001577  
oder per E-Mail: [info@carodruck.com](mailto:info@carodruck.com)**

**Größere Mengen  
auf Anfrage !!!**

**C**  **ARO**  
**Druck & Verlag GmbH**

30 Jahre



Abbildung  
genauso  
oder ähnlich

96129 Strullendorf | Telefon 0 95 43 / 40 600 | Fax 0 95 43 / 40 601  
e-Mail: [info@carodruck.com](mailto:info@carodruck.com) | [www.carodruck.com](http://www.carodruck.com)



# 10 Jahre HAAG,

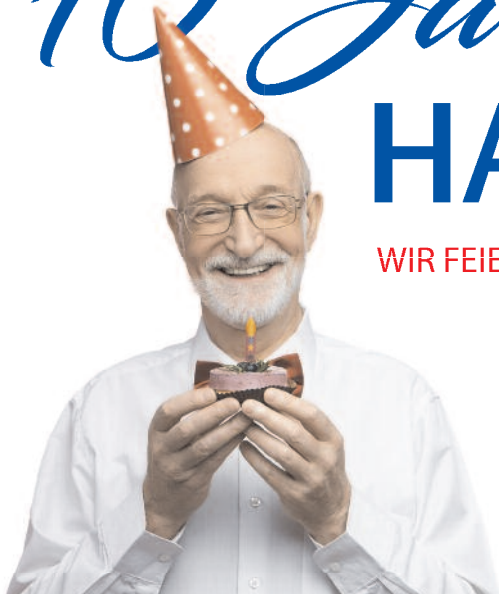

WIR FEIERN DAS GANZE JAHR GEBURTSTAG.

1 Jahr  
durchgehend tolle  
**ANGEBOTE**  
für Sie!

Wir feiern am  
**01.12.2021** unser  
**10-jähriges Jubiläum**, aus  
diesem Grund verlosen wir bis  
Dezember 2021 jeden Monat  
tolle Preise! **Jede gekaufte  
Brille oder Hörgerät** nimmt  
automatisch im Monat  
des Kaufes an der  
Verlosung teil!<sup>1)</sup>

## UNSER ANGEBOT AB APRIL

### Reebok Sport-Sonnenbrille in Sehstärke, Fassung und Gläser

**SPORTBRILLE**  
inkl. Gleitsichtgläser  
statt 299,- €  
**nur 249,- €<sup>2)</sup>**

**SPORTBRILLE**  
inkl. Einstärkengläser  
statt 189,- €  
**nur 139,- €<sup>2)</sup>**

**SPORTBRILLE**  
ohne Sehstärke  
statt 75,90-€  
**nur 59,90 €**

**SPORTBRILLE**  
mit polarisierenden Gläsern  
ohne Sehstärke  
statt 89,90-€  
**nur 73,90 €**



2) Index 1,5 von +4,0 bis -4,0 opt. Cyl. bis +4,0. Add.: +0,75 bis +2,50



**1+1**  
**BRILLE KAUFEN,**  
Ersatz- oder Sonnen-  
brille in Sehstärke  
**GRATIS<sup>3)</sup>**  
dazu!



**HAAG Akustik · Augenoptik GmbH**  
Hartmannstraße 11 · 91330 Eggolsheim  
Telefon 0 95 45 - 95 04 25 · Fax 0 95 45 - 95 04 27  
info@haag-akustik-augenoptik.de

Wir sind für Sie da:  
Mo - Sa: 9.00 - 13.00 Uhr  
Mo - Fr: 14.30 - 18.00 Uhr  
**Do Nachmittag geschlossen**  
und nach Vereinbarung.



3) Günstigere Fassung + Kunststoffgläser: Index 1,5 ohne Veredelung. Veredelungen gegen geringen Aufpreis möglich.

\* Angebote gültig bis 30.06.2021. Alle Preise in Euro und inklusive der gesetzlichen MwSt. 1) Teilnahmeberechtigt sind alle natürlichen Personen mit Einwilligung ihres Erziehungsberechtigten, bzw. mit Vollendung des 18. Lebensjahres. Der Rechtsweg ist ausgeschlossen. Die Gewinner werden telefonisch oder per E-Mail informiert und auf unserer Homepage bekanntgegeben.

# VEREINSNACHRICHTEN

## Sozialverband VdK Ortsverband Buttenheim-Altendorf

Liebe VdKler,

auch unser Verbandsleben ruht leider – wie so Vieles in dieser Zeit – seit nunmehr einem Jahr. Trotzdem wollen wir nicht versäumen, diejenigen unter unseren Mitgliedern zu ehren, die uns jahrzehntelang die Treue gehalten haben.

Voriges Jahr war keine Möglichkeit dazu, und auch in diesem Jahr sehen wir in absehbarer Zeit keinen Termin für eine Versammlung, um Ihnen zu danken.

Nach Absprache mit der Vorstandschaft haben wir uns entschlossen, Ihnen Ihre verdiente Ehrung (Ehrenruksunde, Nadel und eine kleine Aufmerksamkeit) zukommen zu lassen. Sie finden sie in Ihrem Briefkasten.

Wir bedanken uns für Ihre langjährige Treut und hoffen auf weitere gute Zusammenarbeit. Bitte bleiben oder werden Sie gesund! Wir möchten uns so bald als möglich wieder mit Ihnen treffen.

Bei der nächsten Gelegenheit einer Zusammenkunft werden wir Sie einladen und nachträglich persönlich beglückwünschen.

**Bis dahin verbleibe ich mit vielen Grüßen  
Ihr Udo Schamberger, OV-Vorsitzender**



## Online-Infoveranstaltung der Hospizakademie Bamberg

### Hospizarbeit – Leben mit dem Sterben

Am Montag, 12. April 2021 um 19.00 Uhr haben alle Interessierten die Möglichkeit, sich über die Ausbildung für Hospizmitarbeiter zu informieren. Die Hospizverein Bamberg e.V. stellt sich und ihre Arbeit vor und klärt über Anforderungen, Herausforderungen und Möglichkeiten einer Mitarbeit auf. Ebenso bleibt viel Raum für die Fragen der Teilnehmer.

Der Abend wird von den Mitgliedern des Vorstands und Ehrenamtlichen des Hospizvereins Bamberg gestaltet.

**Anmeldungen** bitte über die Internetseite:  
[www.hospiz-akademie.de](http://www.hospiz-akademie.de)  
unter der Kursnummer – H 08 –

## Katholischer Frauenbund

### Osterkerzenverkauf

Außergewöhnliche Zeiten verlangen besondere Aktionen. Auch diesem Jahr konnten die selbst gestalteten Osterkerzen des Frauenbundes wegen der Coronakrise nicht in der Buttenheimer und Altendorfer Kirche verkauft werden. Deshalb stellte uns Marianne Hofmann vom „Schreiben und Basteln“ einen Verkaufstisch in ihrem Buttenheimer Geschäft zur Verfügung. Dadurch konnte diese Aktion erfolgreich durchgeführt und der Erlös von 339 Euro erzielt werden. Den Verkauf in Altendorf organisierte unser Mitglied Elisabeth Weller.

**Vielen Dank** an Marianne und Elisabeth.

**Vielen Dank** auch an alle Käufer, die uns dabei unterstützt haben. Der Erlös kommt ausschließlich karitativen Zwecken zu Gute.

**Ihr Team vom Kath. Frauenbund**



Der „MARKTANZEIGER“ ist das Amtsblatt für die Markt-gemeinde Buttenheim mit den Gemeindeteilen Dreuschendorf, Frankendorf, Gunzendorf, Hochstall, Kälberberg, Ketschendorf, Stackendorf, Tiefenhöchstadt.

Verantwortlich für den amtlichen Teil ist der 1. Bürgermeister, für den kirchlichen Teil der jeweilige Pfarrer, für die Vereinsnachrichten der zuständige Vorstand. Namentlich gezeichnete Artikel geben die Meinung des Autors wieder. Für unverlangt eingesandte Manuskripte, Fotos, Zeichnungen usw. wird keine Haftung übernommen. Der Schreiber akzeptiert Textkürzungen. Für eine korrekte Wiedergabe der Texte übernimmt der Verlag keine Haftung, auch dann nicht, wenn dadurch irgendwelche Folgeschäden für den Verein bzw. Schreiber entstehen sollten.

**Herausgeber:**  
Markt Buttenheim  
verantwortlich: 1. Bürgermeister Michael Karmann  
Hauptstraße 15 · 96155 Buttenheim

**Layout und Druck:**  
CARO Druck & Verlag GmbH, HRB Bamberg 2160  
Geschäftsführender Gesellschafter: Markus Metzner  
Hintern Herrn 9 · 96129 Strullendorf  
Telefon 09543 40600 · Telefax 09543 40601  
e-mail: info@carodruck.com

### Anzeigenannahme: 09543 40600

Erscheinungsweise: 14täglich, kostenlos an alle Haushaltungen im Verbreitungsgebiet.

Anzeigenpreise: Preisliste 2017, zahlbar sofort nach Rechnungserhalt ohne jeden Abzug.

Bei Nichtbelieferung ohne Verschulden des Verlages oder infolge höherer Gewalt besteht kein Anspruch auf Schadensersatz. Die gesamte Zeitung ist urheberrechtlich geschützt, soweit sich aus dem Urheberrechtsgesetz und sonstigen Vorschriften nichts anderes ergibt.

Darunter fallen auch alle Anzeigen, deren Gestaltung vom Verlag übernommen wurde. Jede Verwertung ist ohne schriftliche Zustimmung des Verlages unzulässig. Dies gilt insbesondere für Vervielfältigung, Übersetzung, Mikroverfilmung und die Einspeicherung und Verarbeitung in elektronische Systeme.

Gerichtsstand ist Bamberg.

Wir drucken der Umwelt zuliebe auf Recyclingpapier, aus 100 % Altpapier.



## Krankengymnastik/Massage Jürgen Knorr

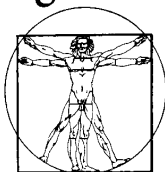

Hartmannstraße 39  
91330 Eggolsheim  
Tel 09545/70701

### Krankengymnastik

- nach Dorn/Preuss
- neurophysiologisch

### Krankengymnastik an Geräten

- zum Muskelaufbau/Reha stehen Ihnen 15 verschiedene Rehageräte zur Verfügung

### Extensionen Hausbesuche

### Massagen

- manipulativ nach Therre

- Sportmassagen

### Lymphdrainage/KPE

### Naturmoor

### Naturlehm (kalt o. warm)

### Elektrotherapie

### Ultraschall

### Natureisanwendung (-20°C)

## SONSTIGES

Landratsamt Bamberg

### Neuer Technologietransfermanager: Gemeinsam gelingt der Strukturwandel in der Region Bamberg

Bayerisches Wirtschaftsministerium und Bayern Innovativ unterstützt Transformation in der Automobilregion Bamberg

Das Bayerische Wirtschaftsministerium und Bayern Innovativ unterstützen die Transformation in der Automobilzulieferer-Region Bamberg. Im neuen Cleantech Innovation Park Hallstadt sollen Unternehmen, Hochschulen, Forschungseinrichtungen und Start-ups zu einem nachhaltigen Ökosystem heranwachsen. Der neue Technologietransfermanager soll vor Ort das Konzept des Cleantech Innovation Parks weiterentwickeln, Netzwerkstrukturen aufbauen und hinsichtlich verschiedener Förderungen beraten.

Die Automobilbranche ist gemessen am Umsatz der mit Abstand bedeutendste Industriezweig in Deutschland. Gleichzeitig ist es genau die Industrie, die sich inmitten des Klimawandels und der Gesundheitskrise in einer weitreichenden Transformation befindet. So auch in der traditionsreichen Automobilregion Bamberg in Oberfranken. Auf dem ehemaligen Gelände des Michelin-Reifenwerks soll deshalb ein „Cleantech Innovation Park Hallstadt“ entstehen. Das Projekt soll Unternehmen und Forschungseinrichtungen zusammenführen, die den Wandel aktiv angehen wollen. „Wir wollen zum Leuchtturmprojekt für den herbeigesehnten Strukturwandel werden. Das rund 88.000 Quadratmeter große Gelände, auf dem bis Ende 2020 Autoreifen gefertigt wurden,



**Deine Fahrschule in Hirschaid für Auto,  
Motorrad, LKW und Traktor!**

**ANMELDUNG immer Mo. & Mi. ab 18.00 Uhr  
UNTERRICHT Mo. & Mi. 18.30 – 20.00 Uhr**

**Tel. 0 95 43 / 440 77 15  
Luitpoldstraße 1a · 96114 Hirschaid  
[www.FAHRSCHULE-FAHRWERK.INFO](http://www.FAHRSCHULE-FAHRWERK.INFO)**

bietet eine perfekte Infrastruktur, um gemeinsam wichtige Innovationsfelder zu bearbeiten und zu einem nachhaltigen Ökosystem heranzuwachsen“, so Peter Keller, der das Projekt leitet. Das 2020 gemeinsam von Michelin, dem Landkreis Bamberg und der Stadt Hallstadt gestartete Projekt soll in den nächsten beiden Jahren umgesetzt werden und neue Geschäftsfelder am Standort ansiedeln.

Das Bayerische Wirtschaftsministerium begleitet das Projekt seit Beginn an. Wirtschaftsminister Hubert Aiwanger: „Hier in der Region Bamberg haben wir jetzt die große Chance für einen umfassenden Technologietransfer. Das bedeutet die konkrete Möglichkeit, dass die ganze Region ihr wirtschaftliches Profil schärft und Unternehmen ihre Geschäftsmodelle stärken und ausbauen können. Das sichert bestehende Arbeitsplätze und schafft langfristig auch neue. Ich bin sehr zuversichtlich, dass der Cleantech Innovation Park den gesamten Standort fit für die Zukunft macht. Wir haben deshalb alle regionalen Partner von Beginn an bei diesem Prozess unterstützt. Ich bedanke mich ausdrücklich bei allen für ihr herausragendes Engagement und kann versichern, dass sie auch kün-



**Wagner**  
Natursteine

## Grabmale

- Bei uns erhalten Sie eine individuelle und persönliche Beratung.
- Wir erstellen Einzel- Doppel- und Urnengrabmale.
- Bei uns kommen 3D-Gestaltungen und Fotogravuren zum Einsatz.
- Wir reparieren und beschriften auch Grabmale anderer Hersteller.

Im Gewerbepark 13 - 96155 Buttenheim - Tel.: +49 (0)9545 44 55 422  
Email: [info@natursteine-wagner.de](mailto:info@natursteine-wagner.de) - Web: [www.natursteine-wagner.de](http://www.natursteine-wagner.de)

ftig jederzeit Hilfe aus dem Bayerischen Wirtschaftsministerium erwarten können.

### Bayern Innovativ stellt Transformationsmanager

Bayern Innovativ unterstützt aktiv den Transformationsprozess in der traditionsreichen Automobilregion Bamberg mit seinen professionellen Angeboten rund um das Innovationsmanagement – von der Produktidee bis zur Markteinführung. Ab sofort steht allen interessierten Firmen und Instituten vor Ort ein erfahrener Innovationsmanager der Bayern Innovativ GmbH als Ansprechpartner zur Verfügung. Christoph Heinen, Manager im Spezialisierungsfeld Mobilität, bietet allen Interessenten den direkten Zugang zum Bayern Innovativ-Ecosystem rund um Forschung, Technologietransfer, Innovation und Förderprogramme. Im Fokus steht der Aufbau von Netzwerken zwischen Wirtschaft und Wissenschaft unter Einbindung bayerischer und nationaler Initiativen und die Kooperationsvermittlung geeigneter Partner. Ebenso unterstützt Christoph Heinen bei der Identifizierung geeigneter Kooperationsprojekte und bei der Einbindung weiterer regionaler und überregionaler Initiativen. Als Förderlotse navigiert er außerdem zu technologieorientierten Förderprogrammen des Freistaats, des Bundes und der Europäischen Union und begleitet bei Bedarf auch in der Antragsphase.

„Um Innovationen voranzubringen, wird es immer wichtiger, über den Rand der eigenen Branche zu blicken. Unsere Netzwerke führen deswegen bewusst Experten aus unterschiedlichen Bereichen zusammen“, so Dr. Rainer Seßner, Geschäftsführer der Bayern Innovativ GmbH. „Unser Technologietransfermanager wird den Cleantech Innovation Park Hallstadt mit dem bayerischen Innovations-Ecosystem verbinden und wichtige Impulse für eine erfolgreiche Transformation des Automobilstandorts Bamberg geben.“

„Wir freuen uns sehr über die Unterstützung durch Herrn Heinen. Wir haben in den letzten 18 Monaten gemeinsam mit dem Landkreis Bamberg und der Stadt Hallstadt eine sehr

## Ihr Meisterbetrieb seit 1983



- △ Zimmerei
- △ Dachdeckerei
- △ Spenglerarbeiten
- △ Dachfenster-Profi
- △ Holzhausbau
- △ Innenausbau

www.zimmerei-amon.de

Mühlwiesenweg 20  
96129 Zeegendorf  
Fon: 09505 / 13 90  
E-Mail info@zimmerei-amon.de

...das Dach, die Sanierung,  
und ihr Projekt aus einer Hand!





gute Basis für unser Konzept zur Revitalisierung des Standortes und zum Aufbau des Cleantech Innovation Park Hallstadt vorbereiten können. Die Unterstützung des Freistaats Bayern und Bayern innovativ und des Technologietransfermanagers ist der nächste wichtige Schritt Richtung Ziel: den Strukturwandel in unserer Region auf die Straße bringen. Wir freuen uns auf die Zusammenarbeit!“ sagt Christian Metzger, Standortleiter Michelin Hallstadt.

Landrat Johann Kalb bekräftigt: „Wir arbeiten mit Hochdruck gemeinsam an der konzeptionellen Umsetzung des Cleantech Innovation Park Hallstadt. Das Projekt wird ein Schlüssel für die Transformation der Automobilzulieferer in der Region werden. Umso mehr freuen wir uns, dass uns das Bayerische Wirtschaftsministerium und die Bayern Innovativ GmbH hier unterstützen. Mit Herrn Heinen als Technologietransformationsmanager vor Ort ist der erste wichtige Schritt zur Realisierung getan.“

„Für den Wirtschaftsstandort Hallstadt ist die nachhaltige Entwicklung des Michelin-Geländes und die Ansiedlung des Cleantech Innovation Parks von großer Bedeutung. Wir freuen uns, dass Christoph Heinen von Bayern Innovativ uns künftig unterstützen wird. Zusammen mit Michelin und dem Landkreis haben wir bereits erste gute Konzepte erarbeitet, die nun in die Umsetzung gehen.“ Ergänzt Hallstadts Bürgermeister Thomas Söder.

### Über den Cleantech Innovation Park Hallstadt

Auf dem Gelände des Michelin-Standorts Hallstadt bietet sich die einmalige Chance, alle ambitionierten Akteure der Region unter einem gemeinsamen Dach interdisziplinär zusammenzubringen. Im angedachten Cleantech Innovation Park Hallstadt sollen führende Forschungseinrichtungen und Unternehmen der Automobilzulieferindustrie und aus dem Bereich Cleantech zu einem nachhaltigen Ökosystem heranwachsen. Zusammen mit weiteren Schnittstellen-Partnern können sie die Innovationsfelder aktiv bearbeiten, die die Region dauerhaft stärken werden: neue Mobilitätskonzepte, Antriebssysteme und grüne Spitzentechnologien. Das Projekt befindet sich aktuell in der Konzeptionsphase – eine große Chance für alle interessierten Partner, sich mit ihren Themen- und Technologiefeldern rund um Mobilität von Morgen und Cleantech einzubringen, Prototypen zu bauen und diese zur Marktreife zu entwickeln.

## Ihr Partner für:



**heizung | bad | solar  
moderne energien**

firma stöcklein & teubner  
egloffsteiner ring 48a  
96146 altendorf  
telefon 09545|4435039  
handy 0160|8417691  
handy 0176|43042091  
stoecklein.teubner@gmx.de

**Zeitlose Bäder**

- Komplette Badsanierung
- Altersgerechte Bäder
- Klassisch und modern

**Aktuellste Heizungstechnik**

- Brennwertheizung Öl/Gas
- Pelletheizungen
- Scheitholzessel
- Wasserführende Kaminöfen



**Regenerative Energien**

- Thermische Solaranlagen
- Wärme-Pumpen
- Kostenlose Bedarfsanalyse

**MEISTERBETRIEB**  
mit Erfahrung und Kompetenz

**Unser Service für Sie:**

- Kundendienst
- Sanitär- und Heizungsreparaturarbeiten
- Rohrreinigung

<ul style="list-style-type: none"> <li>- Unfallinstandsetzung</li> <li>- Autolackiererei</li> <li>- Sport-Umbauten für alle Fahrzeuge</li> <li>- Inspektionen u. Reparaturen aller Fahrzeuge</li> <li>- TÜV u. AU</li> <li>- Klimageservice</li> </ul>		<p>Tel. (0 95 45) 95 02 93 Fax (0 95 45) 95 02 94</p>	
<p><b>Emanuel Groh - AC-Partner · Buttenheimer Str. 24 · Unterstümmig · 91330 Eggolsheim</b></p>			

## Landratsamt Bamberg

### Autofahrer aufgepasst: Erhöhte Wildunfallgefahr durch Zeitumstellung

**Der Bayerische Jagdverband (BJV) warnt vor erhöhter Wildunfallgefahr im Zusammenhang mit der Zeitumstellung.**

Durch die Zeitumstellung fällt der Weg zur Arbeit wieder in die Dämmerung und somit in die aktive Zeit von Wild wie Wildschweinen, Rehen und Rotwild, welche oftmals im Rudel unterwegs sind. Überquert ein Tier die Straße, ist es nicht unwahrscheinlich, dass diesem weitere folgen. Der Bayerische Jagdverband bittet darum, direkt abzublenden und kontrolliert zu bremsen, wenn Ihnen Wild vor Ihr Auto läuft. Ist die Kollision mit dem Wild nicht mehr vermeidbar, halten Sie das Lenkrad gerade und verzichten Sie möglichst auf unkontrollierte Ausweichmanöver. Den Wildschaden bitte unberührt liegen lassen, die Unfallstelle absichern und den Unfall bei der Polizei melden.

Täglich ereignen sich hierzulande rund 750 Wildunfälle, also ca. alle zwei Minuten. Die Schadensstatistik meldet einen deutlichen Zuwachs an Wildunfällen.

Andreas Ruepp, Polizist und Mitglied im BJV-Präsidium appelliert deshalb an alle Verkehrsteilnehmer: „Fahren Sie vorsichtig, auch in Ihrem eigenen Interesse, wenn Sie durch Waldstücke und entlang von Hecken fahren, kann unvermittelt Wild auf der Straße auftauchen. Behalten Sie daher auch immer den Fahrbahnrand im Auge und seien Sie stets bremsbereit.“

Auch der Autofahrer selbst kann dazu beitragen, einen Wildunfall zu vermeiden. Es wird geraten, bei Wildwechsel-

schildern den Fuß vom Gas zu nehmen. Der ADAC gibt hierzu folgenden Tipp ab: Durch Anpassung der Fahrgeschwindigkeit an die Sichtweise, also 50 km/h bei 50 Metern Sicht, kann das Risiko eines Wildunfalls verringert werden.

Ebenso helfen Bayerns Jäger mit, Wildunfälle zu minimieren. Die Montage von akustischen Wildwarnern, der blauen Wildwarnreflektoren oder die Aufstellung der sogenannten Duftzäune soll Wildtiere davon abhalten, die Fahrbahnen zu überqueren.

Zwar trägt der geforderte angepasste Abschuss teilweise zur Vermeidung von Wildunfällen bei, jedoch sind die Ursachen für diese weitaus vielfältiger. Der hohe Freizeitdruck in Feld und Wald, die Zerschneidung von Lebensräumen durch Straßen und andere Bauprojekte, die zunehmende Verkehrsdichte und nicht zuletzt die intensive Landwirtschaft treiben das Wild sozusagen auf die Straße.

## Landratsamt Bamberg

### Ausstellungseröffnung „Utopie Landwirtschaft“ im Bauernmuseum Bamberger Land

**Bauernmuseum Bamberger Land startet in Museums-saison 2021; Terminbuchung erforderlich**

Am 26. März wurde die Saison 2021 im Bauernmuseum Bamberger Land mit der Sonderausstellung „Utopie Landwirtschaft“ durch Landrat Johann Kalb eröffnet.

Museumsleiterin Dr. Birgit Jauernig begrüßte ihn unter Ausschluss der Öffentlichkeit im Innenhof des Museums und führte ihn durch die neun Themenbereiche der Sonderausstellung, die von großen und kleinen, vergangen und aktuellen Utopien in der Agrargeschichte erzählen.

Landrat Johann Kalb zeigte sich beeindruckt von der sehenswerten Ausstellung und dem museumspädagogischen Programm. So hat nun die Museumspädagogik einen eigenen Bereich bekommen, in dem alte Handwerkstechniken ausprobiert werden können und das Leben auf dem Bauernhof zu früheren Zeiten spielerisch vermittelt wird.

Zum Abschluss seines Besuches hoffte Landrat Johann Kalb, dass die Ausstellung trotz der schwierigen Pandemielage

 <p><b>Zimmerei-Holzbau Engert</b> GmbH</p>	<ul style="list-style-type: none"> <li>• Holzbau</li> <li>• Dacheindeckung</li> <li>• Innenausbau</li> </ul> <p>Zimmerermeister: Alwin Engert <a href="http://www.zimmerei-engert.de">www.zimmerei-engert.de</a></p>
<p><b>96155 Buttenheim</b> Im Gewerbepark 6</p>	<p>Telefon (0 95 45) 44 52 72 Fax (0 95 45) 44 52 73</p>

## Das Leistungsnetzwerk der Caritas.



Immer für Sie da:

### Caritas-Sozialstation Hirschaid

Bahnhofstraße 15  
96114 Hirschaid

Tel. 09543 3330



[www.caritas-landkreis-bamberg.de](http://www.caritas-landkreis-bamberg.de)

doch noch einem möglichst breitem Publikum präsentiert werden kann.

Bei einer stabilen 7-Tage-Inzidenz von unter 50 kann das Museum ohne Voranmeldung besichtigt werden, bei einer 7-Tage-Inzidenz von 50 bis 100 kann eine Terminbuchung über das Onlineportal auf der Internetseite [www.bauernmuseum-frensdorf.de](http://www.bauernmuseum-frensdorf.de) oder per Telefon unter 0951 859650 von Montag bis Freitag von 9 bis 12 Uhr und zu den regulären Museumsöffnungszeiten erfolgen.

### Landratsamt Bamberg

## Obstbäume pflanzen und pflegen – Tipps für einen guten Start!

Die schöne Tradition, zur Geburt eines Kindes einen Obstbaum zu pflanzen, hat der Landkreis Bamberg in dem Projekt „Ein Baum für jedes Landkreisbaby“ aufgegriffen. Vom Frühjahr 2020 bis zum März 2021 sind bereits mehr als 400 Obstbäume an junge Eltern in den 36 Städten, Märkten und Gemeinden des Landkreises verschenkt worden, als Begrüßungsgeschenk für die kleinen Neubürger und als wirksamer Beitrag zum Klimaschutz. Denn neben dem Nutzen des frischen Obstes wirkt jeder Baum in unseren Gärten und auf unseren Obstwiesen als CO<sub>2</sub>-Speicher und als Lebensraum und Futterquelle für viele Tierarten.

Für einen guten Start ins Leben braucht ein Obstbaum genau das Gleiche wie ein kleiner Mensch: Aufmerksamkeit und liebevolle Pflege. Hilfreiche Tipps gibt es dazu in zwei Videos unter: [www.landkreis-bamberg.de/Kreisfachberatung/](http://www.landkreis-bamberg.de/Kreisfachberatung/)

Die Kreisfachberatung für Gartenkultur und Landespflege gibt die wichtigsten Hinweise zur Pflanzung und zum Erziehungsschnitt von Obstbäumen am Beispiel eines jungen Apfelbaums.

Wer nach diesem Einstieg mehr über Schnitt und Pflege von Obstbäumen erfahren möchte, findet Hilfe beim Kreisverband für Gartenbau und Landespflege Bamberg. Jedes Frühjahr organisiert der Dachverband aller Gartenbauvereine in Stadt und Landkreis Bamberg Obstbaumschnittkurse in Zusammenarbeit mit den örtlichen Obst- und Gartenbauvereinen.

### Landratsamt Bamberg

## Vielfalt. Leben. Erleben

Die neue Imagebroschüre des Landkreises Bamberg ist ONLINE!

Die reizvolle Landschaft, abwechslungsreiche Kulturangebote, eine erfolgreiche Wirtschaftskraft – ein Blick auf den lebens- und lebenswerten Landkreis Bamberg lohnt sich in jeglicher Hinsicht. In der neuen Landkreisbroschüre, die jetzt auch online erschienen ist, wird diese Vielfältigkeit anschaulich präsentiert.

**VERKAUF**  
SCHÜTTGÜTER UND GARTENBEDARF

**Friedel**  
Garten- und Landschaftsbau

Loserstrasse 10 96114 Hirschaid 09543 / 4413690

**SAMSTAGS 8 - 12 UHR**  
oder nach vorheriger Terminvereinbarung

Boden gesiebt, Sand, Schotter, Splitt, usw.  
Dünger, Rasensamen, Rindenmulch, usw.

### Rechtsanwalt · Dipl.-Jur. Univ. MARTIN DÖRFLER

Allgemeinkanzlei

Streckfuß 3 · 96155 Buttenheim

Telefon (0 95 45) 44 55 96-0 · Fax (0 95 45) 44 55 96-1

Termine nach Vereinbarung · Mandantenparkplätze im Hof



Malerarbeiten · WDVS · Trockenbau  
Fliesen · Böden aller Art · Fenster und Türen

Am Löhlein 7 · 96155 Buttenheim

Tel. 09545 3098831

[info@meisterbetrieb-saam.de](mailto:info@meisterbetrieb-saam.de)

[www.meisterbetrieb-saam.de](http://www.meisterbetrieb-saam.de)

„Mit unserer Infobroschüre wollen wir neue Bürgerinnen und Bürgern im schönen Landkreis Bamberg herzlich willkommen heißen. Jede und jeder Einzelne soll bei uns seinen ganz persönlichen Lebensentwurf in einer intakten Gesellschaft verwirklichen können“, freut sich Landrat Johann Kalb. „Mein Dank gilt unseren heimischen Unternehmen, durch deren Anzeigen die Broschüre ohne zusätzliche Kosten realisiert werden konnte.“

Die insgesamt 96 Seiten befassen sich ausführlich mit der Lebensqualität im Landkreis, hier findet sich alles rund um die Themen Wirtschaft und Infrastruktur, Mobilität und ÖPNV, die Aktivitäten zum Klima- und Umweltschutz, Angebote für Familien und Senioren, die Bildungsmöglichkeiten und die Gesundheitsregion. Die Broschüre bietet die Möglichkeit auf kulturelle und kulinarische Entdeckungsreise zu gehen und die vielen Freizeit- und Sportangebote zu erkunden. Unter der Rubrik Politik und Bürgerservice finden sich die wichtigsten Informationen zu den Serviceangeboten der Landkreisverwaltung. In einem Kurzporträt stellen sich die Städte, Märkte und Gemeinden des Kreises vor.

Ab sofort ist die Broschüre in den Städten und Gemeinden des Landkreises und in vielen weiteren öffentlichen Einrichtungen für alle Bürgerinnen und Bürger kostenlos erhältlich.

Den Link zur Landkreisbroschüre finden Sie hier:  
[www.landkreis-bamberg.de/Imagebroschüre/](http://www.landkreis-bamberg.de/Imagebroschüre/)

Weitere Informationen erhalten Sie im Landratsamt Bamberg. Ansprechpartnerin ist Thea Schellakowsky, Telefon 0951 85-210, E-Mail: [thea.schellakowsky@lra-ba.bayern.de](mailto:thea.schellakowsky@lra-ba.bayern.de)

#### **Amt für Ernährung, Landwirtschaft und Forsten Bamberg mit Landwirtschaftsschule**

### **Tag der offenen Tür an der Fachschule für Ernährung und Haushaltsführung Bamberg**

**Vielfältig – nachhaltig – für Jung und Alt.** Das Berufsbild der Hauswirtschaft hat sich deutlich gewandelt, ist modern und attraktiv. Die Studierenden des aktuellen Studiengangs laden alle Interessierten herzlich zum Tag der offenen Tür ein.

**Wann:** 5. Mai 2021, in zwei Gruppen, entweder von 9.45 bis 13 Uhr oder von 13.15 bis 16.30 Uhr

**Wo:** Amt für Ernährung, Landwirtschaft und Forsten Schillerplatz 15, 96047 Bamberg (Parkplätze sind am Amt vorhanden)

Wir blicken positiv in die Zukunft und planen den Tag der offenen Tür als Präsenzveranstaltung. Sollte die Coronalage dies nicht möglich machen, sind wir mit einem ausführlichen Online-Programm vorbereitet. Aus diesem Grund bitten wir um Anmeldung zum Tag der offenen Tür unter 0951 8687-0 bzw. [poststelle@aelf-ba.bayern.de](mailto:poststelle@aelf-ba.bayern.de). Wir freuen uns auf Sie!

Weitere Informationen auch unter: [www.aelf-ba.bayern.de](http://www.aelf-ba.bayern.de)

#### **Landratsamt Bamberg**

### **Kreisausschuss empfiehlt Kreishaushalt**

**„Wir sind Wachstumslandkreis und werden dies bleiben!“, so Landrat Johann Kalb. „Unser Kreishaushalt ist ein fairer, solidarischer Ausgleich von Landkreis und Gemeinden.“**

Bamberg - „Mit unserem Kreishaushalt setzen wir ein Zeichen für Ausgewogenheit, Solidarität und Zukunftsorientierung in der kommunalen Familie. Der Kreishaushalt stellt einen fairen, solidarischen Ausgleich von Landkreis und Gemeinden dar. Wir investieren 20 Millionen Euro in Bildung, Infrastruktur, Klimaschutz und Kultur und lassen auch den Gemeinden den nötigen finanziellen Spielraum.“ So überschrieb Landrat Johann Kalb am Donnerstag im Kreisausschuss das Finanzwerk des Landkreises, das ein Volumen von 149 Millionen Euro ausweist. Mit neun zu vier Stimmen empfahl das Gremium dem Kreistag, den Haushalt anzunehmen und die Kreisumlage um einen auf 40 Punkte anzuheben. Der Kreistag tagt am 19. April.

Die Corona-Pandemie hinterlässt ihre Spuren auch beim Finanzaufkommen. Erstmals seit 2011 geht die Umlagekraft leicht zurück. „Gerade jetzt ist es wichtig, an den geplanten Investitionen festhalten, um die Wirtschaft zu stützen und Arbeitsplätze zu sichern“, so Landrat Johann Kalb.

„Wir sind Wachstumslandkreis und werden dies bleiben. Und wir stellen jährlich 1,5 Millionen Euro zur Verfügung, um die Entlohnung aller Beschäftigten bei der Gemeinnützigen Krankenhausgesellschaft des Landkreises zu verbessern.“ Weil der Landkreis in sehr guten Zeiten seine Verschuldung halbiert hat, ist es in einer solchen Situation vertretbar, im überschaubaren Maße neue Kredite aufzunehmen.

#### **Landratsamt Bamberg**

### **1.150 „Geburtsbäume“ gegen den Klimawandel**

Der Klimawandel betrifft uns alle! Im vergangenen Jahr stellen deshalb viele frisch gebackene Eltern ihre vom Landkreis Bamberg gestifteten Bäume zur Geburt des Nachwuchses für die Wiederaufforstung zur Verfügung. Insgesamt können nun 1.150 Bäume in den vom Klimawandel betroffenen Wäldern gepflanzt werden.

Im Rahmen der sogenannten Aktion „Geburtsbäume“ halfen Landrat Johann Kalb und MdL Holger Dremel in Burgholz bei Scheßlitz mit eine neue Waldgeneration zu gründen. „Wir freuen uns, dass so eine große Anzahl an Eltern mit ihrer Baumspende einen Beitrag gegen den Klimawandel leisten.“

Der Staatswald am Fuße der Giechburg hat in den letzten drei Jahren besonders unter den trockenen Hitzesommern und unter dem Borkenkäfer gelitten. Die Natur hilft sich zum Teil zwar selbst, denn unter den abgestorbenen Fichten zeigen sich bereits junge Buchen, Tannen und Eichen, wo die Naturverjüngung aber noch fehlt, greift die Wiederaufforstung der Bayerischen Staatsforsten Mutter Natur unter die Arme. „Ziel

ist es auf der gesamten Staatswaldfläche vielfältige, gemischte und stabile Waldbestände aus mindestens vier standortgerechten Baumarten aufzubauen," erläutert Stephan Keilholz, Forstbetriebsleiter der BAYERISCHEN STAATSFORSTEN. Mischwälder werden deutlich besser in der Lage sein, künftige klimabedingte Risiken im Wald zu verringern.

## BBV Bildungswerke

### Seminarreihe „Ehrenamt gestalten“

Mehr als 5 Millionen Menschen sind in Bayern ehrenamtlich aktiv und machen damit unsere Gesellschaft lebenswert. Sind Sie es auch oder wollen Sie es werden? Mit unserer Veranstaltungsreihe „Ehrenamt gestalten!“ wollen wir Ihr Engagement unterstützen und fördern.

In vier Online-Seminaren zu je 1,5 Stunden und einer Präsenzveranstaltung " erfahren Sie, was für Ihre Tätigkeit wichtig ist. Von Rechtsfragen über Team Building – wir machen Sie fit in allen relevanten Themengebieten rund ums Ehrenamt.

Kosten fallen nur für die Verpflegung bei der Veranstaltung vor Ort an. Sie melden sich einmal an und wählen dann für jedes Thema den für Sie passenden Termin aus.

Weitere Informationen und online Anmeldung:

<https://www.bildung-beratung-bayern.de/?tid=907982>

Ein Projekt der BBV Bildungswerke Oberbayern, Niederbayern, Oberpfalz, Mittelfranken, Oberfranken, Unterfranken und Schwaben. Die Veranstaltungsreihe wird gefördert durch das Bayerische Staatsministerium für Unterricht und Kultus.

## Krisendienst Oberfranken

Der Krisendienst Oberfranken, der seit 1. März unter der bayernweit einheitlichen Telefonnummer 0800 655 3000 verfügbar ist, weitet sein kostenloses und unbürokratisches Angebot aus: Ab 1. April kann jede Person, die sich in einer seelischen Notlage befindet, täglich von 9 bis 24 Uhr die qualifizierte Hilfe der Mitarbeiterinnen und Mitarbeiter des Krisendienstes in Anspruch nehmen.

Die Anrufenden erhalten eine individuelle Beratung und eine erste mögliche Entlastung. In dringlichen Fällen werden mobile Einsatzkräfte zum „Ort der Krise“ geschickt, die die möglichen Gefährdungen abwägen und notwendige Schritte empfehlen bzw. einleiten. Mit dem Krisendienst Oberfranken möchten wir frühzeitig Unterstützung leisten – vor allem auch an Abenden, Wochenenden und Feiertagen. Ab 1. Juli 2021 ist beabsichtigt, einen Rund-um-die-Uhr-Betrieb anzubieten.

Weitere Informationen zum Krisendienst finden Sie unter [www.krisendienst-oberfranken.de](http://www.krisendienst-oberfranken.de). Für Rückfragen können Sie sich gerne per E-Mail an [sozialplanung@bezirk-oberfranken.de](mailto:sozialplanung@bezirk-oberfranken.de) wenden.

Hilfe bei  
psychischen  
Krisen

0800

/655

3000

Wir sind für Sie da.

kostenfrei

## Landkreis Bamberg

Wir stellen für die Realschule Ebrach zum 1. Oktober 2021 ein:

### Hausmeister/in (m/w/d)

Wir bieten:

- verantwortungsvolle und abwechslungsreiche Tätigkeiten
- ein gutes Arbeitsumfeld in der Schulfamilie
- eine mit Entgeltgruppe 5 TVöD bewertete Stelle sowie eine attraktive betriebliche Altersvorsorge

Den vollständigen Ausschreibungstext finden Sie auf unserer Homepage unter [www.landkreis-bamberg.de/stellenangebote](http://www.landkreis-bamberg.de/stellenangebote).

Bitte bewerben Sie sich ausschließlich **online** unter vorgenanntem Link bis **spätestens 18. April 2021**.

Ihre Ansprechpartnerinnen bei uns:

Frau Kramer, Tel.: +49 951/85-126

Frau Eichhorn, Tel.: +49 951/85-280 (bei fachlichen Fragen)



KRISEN  
DIENSTE  
BAYERN

Krisendienst  
Oberfranken

[www.krisendienste.bayern](http://www.krisendienste.bayern)



## Umweltstation Lias-Grube

### Der Fühlpfad wird erneuert!

#### Umweltstation Lias-Grube freut sich über eine großzügige Unterstützung der Sparkasse Forchheim

Mit 1.000 EUR aus dem Reinertrag des „Sparkassen-PS-Sparen und Gewinnen“ unterstützt die Sparkasse Forchheim die Anschaffung von Materialien für den Fühlpfad der Umweltstation Lias-Grube in Unterstürmig.

Die großzügige Spende wurde durch Herrn Rüdiger Denzler, Geschäftsstellenleiter der Sparkasse Eggolsheim, im Rahmen einer Corona-konformen Geländebegehung der Lias-Grube überreicht. Das Geld wird eingesetzt, um den Fühlpfad zu modernisieren. Der Fühlpfad ist eines der ältesten Objekte im Freigelände der Umweltstation. Dank der finanziellen Unterstützung können nun die Steineinfassung erneuert und die einzelnen Anschnitte neu befüllt werden. Weiterhin werden mit dem Geld eine neue Info-Tafel und Augenbinden angeschafft. Nun wundern Sie sich vielleicht über die Augenbinden und überlegen, wozu sie benötigt werden. Die Antwort ist ganz einfach: Die Entdeckung, besser gesagt, die „Ertastung“ des Pfades mit den nackten Fußsohlen ist umso spannender, wenn man sich mit verbundenen Augen von einer Person seines Vertrauens über den Pfad führen lässt.

Sie sind herzlichst eingeladen, die Umweltstation Lias-Grube zu besuchen und im Rahmen der vielfältigen Veranstaltungen für große und kleine Besucher der Barfußpfad zu erfühlen und die Welt mit allen Sinnen wahr zu nehmen.

Weitere Informationen direkt bei der Umweltstation Lias-Grube unter 09545 950399, per mail [info@umweltstation-liasgrube.de](mailto:info@umweltstation-liasgrube.de) oder unter [www.umweltstation-liasgrube.de](http://www.umweltstation-liasgrube.de).

## Sozialversicherung für Landwirtschaft, Forsten und Gartenbau

### Tierhaltung – Arbeits- und Gesundheitsschutz im Fokus

**Ab 1. April gilt die überarbeitete Unfallverhütungsvorschrift Tierhaltung (VSG 4.1). Damit werden Tierbetreuer noch besser geschützt.**

Die VSG definieren Schutzziele und geben Hinweise auf Vorichtsmaßnahmen. So beinhaltet die „VSG 4.1 Tierhaltung“ zum Beispiel Vorgaben für den Bau und Betrieb von Einrichtungen in der Nutztierhaltung sowie für den Umgang mit Tieren. Sie beschreibt, welche baulich-technischen Einrichtungen vorhanden sein müssen, wie diese beschaffen sein sollen und was zur Persönlichen Schutzausrüstung gehört. Die Vorgaben in der VSG sind rechtlich bindend für alle Versicherten der SVLFG. Der Unternehmer ist dafür verantwortlich, dass sie umgesetzt werden. Die Neuerungen in der VSG 4.1 im Überblick:

#### Für Rinderhalter:

- In Anlagen ausreichend Fixier- und Separier-Einrichtungen für Einzeltiere und Gruppen

- Beim Besamen/Behandeln dürfen sich keine weiteren freilaufenden Tiere in dem Bereich aufhalten
  - Deckbullen in der Milchviehhaltung:
  - Separate Unterbringung
  - Mitlaufen im Milchviehstall ist unzulässig
  - Fixieren oder Separieren beim Zusammenführen und vor Betreten der Bucht
  - Helfer benötigen Tierkenntnisse zum sicheren Umgang mit Rindern

#### Für Pferdehalter:

- Ausstattung von Reithallen (u. a. hinsichtlich Höhe, Banden und Spiegel)
- Tierbetreuer benötigen Kenntnisse zum sicheren Umgang mit Pferden
- Regelmäßige Kontrolle der Persönlichen Schutzausrüstung
- Verhalten beim Loslassen der Pferde

#### Für Schweinehalter:

- Ferkelkastration darf nicht die Gesundheit der Tierbetreuer gefährden

#### Für alle Nutztierhalter:

- Tiere aus dem Bestand entfernen, die sich aggressiv verhalten und Menschen gefährden können, spätestens nach einem Angriff

### Übergangsfrist

Um die neuen baulichen Anforderungen umzusetzen, wird den Unternehmern für bestehende Anlagen eine dreijährige Übergangsfrist eingeräumt. Das heißt, die notwendigen Umbauten können bis zum 1. April 2024 erfolgen. Neue Stallbauten müssen bereits ab 1. April 2021 den Neuanforderungen entsprechen. Die VSG 4.1 ist im Internet abrufbar: [www.svlfg.de/gesetze-vorschriften-im-Arbeitsschutz](http://www.svlfg.de/gesetze-vorschriften-im-Arbeitsschutz)

### Hintergrundinformation

Laut Unfallstatistik der SVLFG ereignen sich über ein Drittel der meldepflichtigen Arbeitsunfälle in der Tierhaltung, davon fast alle tödlichen Unfälle im direkten Umgang mit den Tieren. Der Hauptgrund hierfür liegt im instinktiv geprägten Verhalten aller Nutztiere, das für den Menschen nicht immer vorhersehbar ist. Ein kurzes Erschrecken, eine ungewohnte oder hektische Berührung können bereits zur Flucht oder Abwehrreaktion des Tieres führen. Diese Situationen sind für Tierhalter gefährlich. Besonders unfallträchtig sind das Melken, Treiben und Behandeln von Rindern sowie in der Pferdehaltung das Reiten und Führen. SVLFG

## Sozialversicherung für Landwirtschaft, Forsten und Gartenbau

### Stressmanagement: Online-Seminare im April und Mai

Die Sozialversicherung für Landwirtschaft, Forsten und Gartenbau (SVLFG) bietet ihr Seminar „Stressmanagement“ auch online an.

Zwei Pilotseminare, die für SVLFG-Versicherte kostenfrei sind, finden über vier Tage an folgenden Terminen statt:

- 12.04., 19.04., 26.04., 3.05. (jeweils von 13.30 - 17.30 Uhr)

- 28.04., 29.04., 05.05., 06.05.

Dauerhafter und unbewältigter Stress macht krank. Dieses Seminar bringt Leben und Arbeit in Balance. Inhalte des Seminars sind:

- stressbedingte Unfall- und Krankheitsrisiken vermeiden
- mit Belastungssituationen umgehen
- Stressauslöser und -reaktionen erkennen
- Techniken zur Stressminimierung erlernen
- Kraftquellen finden und in den Alltag einbauen
- Bewegungs- und Entspannungstechniken zum Stressabbau

Diese Online-Variante kann eine gute Alternative zu einem Präsenzseminar sein. Dies gilt besonders für Menschen, die ein Fortbildungsangebot von zu Hause aus bevorzugen oder die sich dem Thema erst einmal aus der Distanz nähern wollen. Dozentin ist die Diplom-Sozialpädagogin (FH) Regina Eichinger-Schönberger von der SVLFG.

Seminar-Anmeldungen nimmt Heike Sprengel unter der Telefonnummer 0561 785-16437 sowie per Mail an heike.sprengel@svlfg.de entgegen. SVLFG



## Bis Sommer 2021: Corona-Sonderregelungen in der Pflege

Der Bundestag hat eine Verlängerung der Regelungen bis zum **30. Juni 2021** beschlossen. Zukünftig soll alle drei Monate neu über die Pandemie-Lage entschieden werden.



### Kurzzeitige Arbeitsverhinderung

Arbeitnehmer können sich 20 statt 10 Tage freistellen lassen, um die Pflege eines Angehörigen zu organisieren. Das Pflegeunterstützungsgeld dient als Lohnersatz.



### Teilzeit durch Familienpflegezeit

Pflegende Angehörige können zurzeit kurzfristiger und flexibler ihre Arbeitszeit zugunsten der Familienpflegezeit reduzieren. Diese muss aktuell nicht direkt an die Pflegezeit anknüpfen.



### Verwendung der Entlastungsleistungen

Der Entlastungsbetrag für Personen mit Pflegegrad 1 in häuslicher Pflege i. H. v. 125 € kann auch für andere notwendige Dienste wie Nachbarschaftshilfen genutzt werden.



### Pflegehilfsmittel zum Verbrauch

Für Pflegehilfsmittel zum Verbrauch stehen bis 31.12.2021 60 € statt 40 € zur Verfügung. Dazu zählen u. a. Mundschutze, Desinfektionsmittel und Einmalhandschuhe.

# Verlängert! Verlängert! Verlängert!



### Pflegegradbestimmung vor Ort oder telefonisch

Die Beurteilung des Pflegegrads soll ab sofort, je nach Pandemie-geschehen, vor Ort stattfinden. In begründeten Ausnahmen findet sie weiter telefonisch auf Grundlage der vorliegenden Akten statt.



### Entlastungsleistungen aus 2020 nutzbar

Nicht genutzte Entlastungs-beträge aus dem Jahr 2020 können verlängert bis 30. September 2021 weiter genutzt werden. Sie verfallen also nicht wie bisher schon zum 30. Juni.



### Beratungsbesuche wieder verpflichtend

Die Beratungsbesuche für Pflegegeldempfänger sind wieder verpflichtend abzurufen. Sie können allerdings telefonisch, digital oder, wenn gewünscht, per Video stattfinden.



### Täglich kostenlose Telefonberatung

Der Verband Pflegehilfe ist auch während der Pandemie an sieben Tagen in der Woche von 8-20 Uhr erreichbar und berät zu allen Themen der Pflege - kostenlos und unverbindlich.

Bei weiteren Fragen rund um das Thema Pflege steht Ihnen unsere **unverbindliche und kostenlose Pflegeberatung** unterstützend zur Seite.



06131/ 26 52 034 (Täglich 8-20 Uhr)



[www.pflegehilfe.org](http://www.pflegehilfe.org)



**TIV SEHR GUT**  
Kundenzufriedenheit

# JK Kredel Baustoffe

Perfektion in Service

## NEU im Sortiment

### - GASTRO-GRILLKOHLE -

Superqualität aus Buchenholz

### - POOLCHEMIE -

von der Fa. Watermann

Große Auswahl an Granitmaterial am Lager

Blumenerde, Pflanzenerde, Rindenmulch,  
Rasensamen und Rasendünger

### Ihr Baustoffhändler in der Region

Am Binsig 6 • 91352 Schlammersdorf

Tel.: 0 95 45 - 3 59 92 44 • Fax: 0 95 45 - 3 59 92 46  
post@kredel-baustoffe.de • www.kredel-baustoffe.de

## Ölfeuerungs-Kundendienst

Wartung aller Brennerfabrikate  
Störungsdienst auch Samstag/Sonntag  
Kostenlose und unverbindliche Beratung!

Standort Pettstadt Tel. (0 95 02) 84 52  
oder Tel. (0 95 54) 5 05

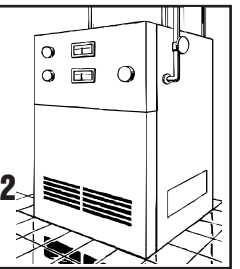

# HOLSCHUH

BAGGERBETRIEB · FUHRUNTERNEHMEN  
ERDARBEITEN · HOFBEFESTIGUNGEN

## Achim Holschuh GmbH

Dickenau 1 · 96155 Stackendorf

Tel. 0 95 45 / 5 01 29

Fax 0 95 45 / 5 07 45

E-Mail: holschuhachim@gmx.de

- ◆ Baugrubenaushub
- ◆ Gartenanlage
- ◆ Hof- und Hangbefestigung
- ◆ Lieferung von Humus - Schotter - Kies  
- Sand - Auffüllmaterial usw.
- ◆ Lieferung von Schüttgütern
- ◆ Eigene LKWs - Bagger
- ◆ Setzen von Steinkörben (Gabione)
- ◆ Setzen von Regenrückhaltebecken  
in verschiedenen Größen

## Modschiedler Dienstleistungen



Kommunalarbeiten · Winterdienst  
Anlagen- und Grünflächenpflege · Baumfällarbeiten

### Heinrich Modschiedler

Eggolsheimer Berg 1  
96155 Buttenheim

Tel.: 09545 / 95 13 20  
Fax: 09545 / 95 13 22

Mobil: 0173 / 8 69 59 73 · modschiedler-service@freenet.de

## Besuchen Sie eine der größten Grabmalausstellungen in Franken

Individuelle Grabsteine  
Meisterbetrieb mit eigener Bildhauerei  
Innungsbetrieb



Pilatusring 14  
91353 Hausen  
Tel: 09191 - 310 472  
info@steinmetz-zenk.de

www.steinmetz-zenk.de





„Die schönste Freude ist die,  
die man anderen macht.“

Wir danken allen Kindern von Herzen  
für die bunten Ostergrüße!

Michael Karmann  
Erster Bürgermeister