

MARKTANZEIGER

für Buttenheim

Dreuschendorf · Frankendorf · Gunzendorf · Hochstall · Kälberberg · Ketschendorf · Stackendorf · Tiefenhöchstadt



Amtsblatt für die Marktgemeinde Buttenheim

Bekanntmachungen

Kirchliche Nachrichten · Vereinsnachrichten



19. Jahrgang

Freitag, 30. Oktober 2020

Nummer 43 / 44

Förderverein Levi Strauss Geburtshaus e.V.

Enthüllung Levi Strauss Bronzefigur

Unter dem Motto „Levi's Come Back – die Rückkehr des Levi Strauss“ stand der Festakt zur Enthüllung der lebensgroßen Levi Strauss Bronzefigur, die der Förderverein Levi Strauss Geburtshaus e.V. dem Markt Buttenheim stiftete. Die Übergabe fand anlässlich des 20jährigen Bestehens des Museums statt. Da die geplanten Feierlichkeiten aufgrund der aktuellen Pandemiesituation ausfallen mussten, möchte der Förderverein hier ein Zeichen setzen, trotzdem aktiv zu bleiben, Kräfte zu sammeln, Ideen zu entwickeln und neue Wege aufzuzeigen. Die Figur ehrt einen Menschen, der einen einmaligen Weg vom Jüngling



im oberfränkischen Buttenheim zum Erfolgsmann in Amerika beschritten hat, der ein bedeutendes Mitglied der amerikanischen Gesellschaft wurde, der aus seinem Glauben und aus seiner sozialen Einstellung heraus viele Menschen und Institutionen großzügig mit Stiftungen, Schenkungen und Stipendien bedachte und der trotz seiner geschäftlichen Erfolge mit beiden Beinen auf der Erde blieb.

Geschaffen wurde die Statue von Künstler Rainer Kurka/Berlin, der die menschliche Figur in den Mittelpunkt seiner künstlerischen Arbeit stellt. Sein Schaffen wurde in Ausstellungen in In- und Ausland sowie durch Anerkennungen und Preise gewürdigt.

Rainer Kurka legt Wert darauf, dass sich jeder Betrachter seine eigenen Gedanken zum Werk macht. Er möchte, dass die Figur einerseits eine starke Präsenz zeigt, andererseits aber Raum für persönliche Interpretationen lässt. Der Künstler setzte sich im Vorfeld intensiv mit der Lebensgeschichte des Levi Strauss und dem vorhandenen, sehr begrenzten, Bildmaterial auseinander. Sein Ziel war es, eine Figur zu schaffen, die aussieht, als wäre Levi Strauss persönlich dafür Modell gestanden. Hierzu verschaffte er sich anhand der vorhandenen Quellen auch Einblicke in den Charakter des Jeansfinders, der trotz



Fortsetzung von Seite 1

seiner Erfolge ein bescheidener und bodenständiger Mensch geblieben zu sein schien. Deshalb steht er auch in Buttenheim nicht auf einem Sockel, sondern auf dem Boden. Bei der Betrachtung älterer Aufnahmen



scheint Levi ein Mensch geworden zu sein, der sich aus schwierigen Zeiten empor gearbeitet hat, nun gelassen auf das Leben blickt und sich ein freundliches, herzliches Wesen bewahrt. Für Rainer Kurka machen Levis Eigenschaften, sich den Herausforderungen des Lebens zu stellen, hilfsbereit gegenüber jenen zu sein, die weniger Glück hatten und den Mitmenschen mit Offenheit, Freundlichkeit und Bescheidenheit zu begegnen, zum Vorbild für die heutige Zeit. Als Schmankerl für aufmerksame Betrachter hält die Figur in der in den Rücken gestützten Hand eine kleine Kupferniete.

Mit der Stiftung der Bronzefigur wollte der Förderverein Levi Strauss Geburtshaus e.V. dem Museumsauftritt in der Öffentlichkeit einen neuen Akzent verleihen und die Institution Museum noch enger mit der Person Levi Strauss in Zusammenhang stellen. Mit launigen Worten begrüßte denn auch der 1. Vorsitzende des Fördervereins, Christoph Gatz, den bekanntesten Bürger Buttenheims nach 170jähriger Abwesenheit wieder in seinem Geburtsort.

Durch die Aufstellung der Statue ergibt sich nun eine völlig neue Ansicht des Ensembles und ein interessanter Fotopunkt für Gäste und Einheimische.

Bürgermeister Michael Karmann bedankte sich herzlich bei den Vorsitzenden des Fördervereins, Christoph Gatz und Erich Werner – in Vertretung für alle engagierten Vereinsmitglieder – für das Sponsoring der lebensgroßen Statue von Levi Strauss. Mit dieser Aktion tritt der über lange Jahre äußerst fruchtbar, aber doch überwiegend im Verborgenen zum Wohle des Museums wirkende Förderverein erstmals an die breite Öffentlichkeit.

Geburtshaus Levi-Strauss-Museum

Dr. Tanja Roppelt
Museumsleitung

alle Fotos: Peter Weigelt



Die Marktgemeinde Buttenheim informiert:

Abfuhrtermine „Gelber Sack“

Dienstag, 17. November:



Buttenheim,
Dreuschendorf,
Frankendorf,
Gunzendorf,
Hochstall,
Kälberberg,
Ketschendorf,
Senftenberg,
Stackendorf,
Tiefenhöchstadt

Abfuhrtermin „Papiertonne“

Montag, 16. November
Montag, 14. Dezember



Abfuhrtermin „Biotonne“

Mittwoch, 11. November
Mittwoch, 25. November
Mittwoch, 9. Dezember



Abfuhrtermin „Restmülltonne“

Mittwoch, 4. Nov.
Mittwoch, 18. Nov.
Mittwoch, 2. Dez.



Wertstoffhof im Landkreis

Bamberg: Hirschaid

Richtung Autobahn, zwischen Hirschaid und Seigendorf

SOMMERZEIT (bis 25. Oktober)

Dienstag 15.00 - 18.00 Uhr
Donnerstag 14.00 - 18.00 Uhr
Samstag 9.00 - 15.00 Uhr

Anmeldeschluss für die Sperrmüllsammlung des jeweiligen Quartals



Donnerstag, 10. Dezember – keine Abholung von Sperrmüll an diesem Tag.
Sperrmülltelefon: 0951 85-555

Marktgemeinde Buttenheim

Dienststunden im Rathaus

Montag	8.00 - 12.00 Uhr
Dienstag	8.00 - 12.00 Uhr und 13.00 - 15.30 Uhr
Mittwoch	8.00 - 12.00 Uhr
Donnerstag	8.00 - 12.00 Uhr und 14.30 - 18.30 Uhr
Freitag	8.00 - 12.00 Uhr

Rufnummern

Telefon	(0 95 45) 92 22 - 0
Telefax	(0 95 45) 92 22 - 55
E-Mail:	info@buttenheim.de

1. Bürgermeister:
Herr Michael Karmann 92 22 - 0

Vorzimmer:
Frau Anschyla Dotterweich 92 22 - 13

Geschäftsleitung, Kämmerei:
Herr Peter Münch 92 22 - 31

Hauptamt
Frau Martina Römer 92 22 - 34

Standesamt:
Frau Michaela Kaiser 92 22 - 21
Frau Carmen Kramer 92 22 - 25

Bürgerbüro:
Frau Nathalie Albert 92 22 - 22
Frau Nicola Schrade 92 22 - 23

Marktanzeiger:
Frau Nathalie Albert 92 22 - 22

Bauangelegenheiten, Bodennutzung:
Herr Josef Dillig 92 22 - 41
Herr Jürgen Först 92 22 - 42
Herr Peter Wagner 92 22 - 43
Frau Sylke Dorbritz 92 22 - 45

Kasse/Finanzen:
Herr Heinrich Kupfahl 92 22 - 32
Herr Andreas Hattel 92 22 - 33
Frau Daniela Hippacher 92 22 - 35

Tourismus und Fremdenverkehr:
Frau Dr. Tanja Roppelt 4 40 99 36

Schülerbetreuung:
Herr Ralph Pfeufer 4 40 98 20

Behindertenbeauftragte:
Frau Irene Först 79 17

Jugendbeauftragter:
Herr Norbert Motzelt 2 98 96 36

Seniorenbeauftragte/-r:
Frau Irmtraut Bayer 95 02 67
Herr Gerd Büttner 32 28 15

FAMILIENSTÜTZPUNKT IN DER HAGER VILLA
Bürozeiten: Dienstag von 9.00 bis 16.00 Uhr
Hauptstraße 60, Buttenheim 3 59 85 89

Bücherei 44 10 46

Kläranlage:
Herr Manfred Koch und
Herr Harald Pühl 12 84

**Zweckverband zur Wasserversorgung
der Eggolsheimer Gruppe - Zentrale** 4 44 - 170

Notruf bei Wasserrohrbrüchen 82 03

Revierleiter Forstrevier Buttenheim
Herr Diezel (0 95 45) 3 11 93 50
(0160) 90 75 93 78

STÖRUNGSNUMMER
Strom (0941) 28 00 33 66
Gas (0941) 28 00 33 55

AMTLICHE MITTEILUNGEN

Terminvorschau – Marktgemeinderatssitzung

**Donnerstag, 12. November 2020 um 19.00 Uhr
im Sitzungssaal vom Rathaus Buttenheim**

Öffentliche Sitzung des Marktgemeinderates Buttenheim

Die Tagesordnung entnehmen Sie bitte dem Aushang der Amtstafeln.



QR-Code Markt Buttenheim

HINWEIS:

Die Sitzung findet im Sitzungssaal vom Rathaus Buttenheim, Hauptstr. 15, 96155 Buttenheim statt. Dort kann mit ausreichendem Abstand bestuhlt werden. Die Sitzung ist öffentlich, wir bitten in diesem Zuge aber alle etwaigen Besucher immer den notwendigen Mindestabstand zu beachten! Bitte haben Sie Verständnis, dass der Zutritt zum Sitzungssaal aus Kapazitätsgründen nicht garantiert werden kann. Ein frühzeitiges Erscheinen ist daher empfehlenswert. Die Tagesordnung zu der Sitzung kann eine Woche vor Sitzungstermin auf unserer Website www.buttenheim.de eingesehen werden.

Informationen zu Öffnung & Service Ihrer Gemeindeverwaltung



**Liebe Besucherinnen und Besucher,
das Rathaus Buttenheim ist „geöffnet“ und bietet gewohnte Dienstleistungen an - bitte beachten Sie folgende Besonderheiten:**

- Persönliche Vorsprachen nur mit Termin möglich
- Masken- und Händedesinfektionspflicht
- Online-Dienst rund um die Uhr: Nutzen Sie unser Bürgerserviceportal unter www.buttenheim.de

Wir bitten zum Schutz aller um Verständnis für die von uns getroffenen Sicherheitsmaßnahmen.
Bleiben Sie gesund!

Sie erreichen uns Montag bis Freitag zu den sonst üblichen Öffnungszeiten unter folgenden Rufnummern:

Bürgeramt, Pass- und Ausweisstelle, 09545 9222 - 20
Standesamt

Geschäftsleitung, Kämmerei, Kasse 09545 9222 - 30

Bauamt, Bürgernet 09545 9222 - 40

oder unter info@buttenheim.de

Landratsamt Bamberg

Infektionsgeschehen bereitet uns große Sorge

Landrat und Oberbürgermeister rufen Krisenstab zusammen – Klare Regeln für Kindergärten und Schulen

Am vergangenen Wochenende wurden dem Fachbereich Gesundheitswesen beim Landratsamt Bamberg mehr als vier Dutzend Neuinfizierte in Stadt und Landkreis Bamberg gemeldet, sieben hiervon in Schulen und Kindertagesstätten.

Oberbürgermeister und Landrat wollen auch weiterhin die Pandemiebekämpfung für Stadt und Landkreis eng abstimmen und die Maßnahmen möglichst harmonisieren. „Wir streben für Kindertagesstätten, Schulen, Senioreneinrichtungen und Krankenhäuser einheitliche Regelungen an, um Lehrer, Erzieher, Schüler und Eltern sowie Angehörige nicht zu verwirren.“

Unter Leitung der beiden Behördenchefs verständigten sich die Leitungsgremien von Stadt- und Kreisverwaltung darauf, den Präsenzunterricht für Schulen und den beschränkten Regelbetrieb für Kindertagesstätten weiter aufrecht zu erhalten. Beschränkter Regelbetrieb in Kitas bedeutet für das Personal Maskenpflicht und die Betreuung in festen Gruppen. In Schulen gilt Maskenpflicht auch am Platz ab 1. Klasse der Grundschule. Ausnahmen hiervon sind den lokalen Gesundheitsbehörden nicht gestattet. Diese Maßnahmen sind vertretbar, da bisher in Stadt und Landkreis kein Fall aufgetaucht ist, bei dem die Infektion in Kindertagesstätten oder Schulen weitergereicht worden ist. Das weitere Infektionsgeschehen entscheidet darüber, welche Stufen der Rahmenhygienekonzepte in Kitas ab 2. November und in Schulen nach den Herbstferien ab dem 9. November gelten.

Wichtig sei in diesem Zusammenhang: Der Fachbereich Gesundheitswesen spreche Kontaktpersonen von sich aus an. Sie bat deshalb darum, von Anfragen abzusehen, weil dies die Bearbeitung der Fälle verzögere. Für Fragen zu möglichen Infektionen stehen der Hausarzt und der ärztliche Bereitschaftsdienst zur Verfügung. Allgemeine Fragen beantwortet die Hotline des Landesamtes für Gesundheit und Lebensmittelsicherheit unter der Nummer 09131 6808-5101. Für Fragen mit lokalem Bezug zu den Regelungen der Corona-Ampel steht die Hotline des Landratsamtes (Tel. 0951 85-9722 von 9.00 bis 15.00 Uhr) zur Verfügung.

Für Kulturveranstaltungen, Sportveranstaltungen, Kongresse und Messen gilt mit der roten Corona-Ampel Maskenpflicht auch am Platz. Sollte die Ampelfarbe auf dunkelrot wechseln, dann sind grundsätzlich bei Veranstaltungen nur noch maximal 50 Personen zugelassen.

Für Seniorenheime verständigten sich die Leitungsgremien der beiden Behörden mit den Einrichtungen darauf, seit Donnerstag maximal eine Person pro Tag als Besuch zuzulassen, diese Person kann wechseln. Die Krankenhäuser werden ein eigenes Konzept abgestimmt in Stadt und Landkreis veröffentlichen.

Pressemitteilung teilweise gekürzt – Quelle: Pressestelle Landratsamt Bamberg

Corona-Strategie

Bayern Stand 23.10.2020



bayern.de

Generell: Mindestabstand 1,5 m und Hygieneregeln beachten

7-Tage-Inzidenz > 50:

- Private Feiern und Kontakte werden auf max. 5 Personen oder 2 Haushalte begrenzt.
- Sperrstunde, Alkoholverkaufsverbot an Tankstellen sowie Alkoholverbot auf öffentl. Plätzen ab 22 Uhr

> 100:

- Veranstaltungen: max. 50 Personen (Außer: Gottesdienste, Demonstrationen, Hochschulen)
- Sperrstunde, Alkoholverkaufsverbot an Tankstellen sowie Alkoholverbot auf öffentl. Plätzen ab 21 Uhr

7-Tage-Inzidenz > 35:

- Private Feiern und Kontakte werden auf max. 10 Personen oder 2 Haushalte begrenzt.

Sperrstunde, Alkoholverkaufsverbot an Tankstellen sowie Alkoholverbot auf öffentl. Plätzen ab 23 Uhr

- Maskenpflicht, wo Menschen dichter bzw. länger zusammenkommen: z. B. Fußgängerzonen, öffentl. Gebäude, Schulen ab Klasse 5, Veranstaltungen (auch für Zuschauer bei sportlichen Veranstaltungen)

7-Tage-Inzidenz < 35:

- Kontaktbeschränkung: 10 Personen oder 2 Haushalte im öffentl. Raum

- Veranstaltungen: max. 100 Teilnehmer drinnen bzw. 200 draußen (Spezialregelungen für Kultur, Sport, Gottesdienste und Demonstrationen)
- Maske: bei besonderer Anordnung (z. B. ÖPNV, Schulen, Krankenhäuser, Gastronomie) und wenn Mindestabstand (1,5 m) nicht eingehalten werden kann

Markt Buttenheim – wir gemeinsam gegen Corona



Solidarität – Einrichtung von „Corona-Hotlines“ in allen Orten des Marktes Buttenheim

In diesen außergewöhnlichen Zeiten sind wir alle froh und dankbar um das Wissen, dass uns unsere Mitmenschen nahe stehen auch wenn sie Distanz zu uns halten müssen. Dankbarerweise haben sich über unsere Feuerwehren in allen unseren Ortschaften Ansprechpartner gefunden, die in einem individuellen **Corona-Notfall** regionale Hilfe koordinieren und einen Helferkreis hinter sich wissen.

- Ein Notfall ist für uns gegeben, sobald eine Person positiv auf den Corona Virus getestet wurde und sich mit seiner Familie in Quarantäne begeben muss.
- Ein Notfall ist für uns gegeben, wenn ältere Personen ohne verwandtschaftlichen Bezug ihre Besorgungen nicht mehr erledigen können.

Unsere Helfer erledigen dabei Ihre Einkäufe und besorgen die für Sie wichtigen Medikamente.

Gerne nehmen Sie die in den oben genannten Notfallsituationen angebotene Hilfe durch folgende Kontakte in Anspruch:

Tiefenhöchststadt-Kälberberg-Hochstall:	Thomas Hirsch, Tel. 0175 4143442 oder 0173 8638533
Frankendorf:	Aurelia Brehm, Tel. 09545 8448
Stackendorf:	Roland Büttner, Tel. 0176 96216934
Gunzendorf:	Markus Büttner, Tel. 0176 81148399
Dreuschendorf:	Heidi und Robert Saffer, Tel. 09545 5333
Ketschendorf:	Norbert Motzelt, Tel. 09545 4410689 von 7 bis 16 Uhr
Buttenheim:	Dirk Röscher, Tel. 09545 443935

Gerne wenden Sie sich auch an den genannten Personenkreis, sofern Sie selbst Hilfe anbieten wollen.

Wo kann Essen abgeholt werden – wer liefert Essen nach Hause ?

Essen zum Abholen und Mitnehmen

Gastwirtschaft Saffer

Donnerstag in der Zeit von 17 bis 19 Uhr
(bitte am Mittwoch bestellen)
Sonntag in der Zeit von 11 bis 13.30 Uhr
(bitte am Samstag bis 10 Uhr bestellen)
Tel. 09545 8845 oder 0152 06403112

Löwenbräu Buttenheim

in der Zeit von 11 bis 14 Uhr (Mi bis So)
Tel. 09545 332

Pizzeria „La Minerva“

in der Zeit von 17 bis 22 Uhr (außer Mittwoch)
Tel. 09545 7740

Pizza Fati Lieferservice

in der Zeit von 17 bis 22 Uhr (außer Montag)
Tel. 09545 322937

PIZZA & PASTA von Baki

in der Zeit von 17 bis 22 Uhr (Mittwoch und Donnerstag Ruhetag)
Tel. 09545 359724



Essenslieferung nach Hause

Pizza Fati Lieferservice

in der Zeit von 17.30 bis 22 Uhr
(außer Montag)
Tel. 09545 322937

PIZZA & PASTA von Baki

in der Zeit von 17 bis 22 Uhr
(Mittwoch und Donnerstag Ruhetag)
Tel. 09545 359724



Vielen herzlichen Dank
für die gelebte Solidarität!
Bleiben Sie gesund!

Ihr
Michael Karmann
Erster Bürgermeister

Stellenausschreibung des Marktes Buttenheim



Der **Markt Buttenheim** sucht zum nächstmöglichen Zeitpunkt

**eine Betreuungskraft (m/w/d)
für die Schülerbetreuung Buttenheim
in Teilzeit bis max. 30 Std./Woche.**

Das Aufgabengebiet umfasst die Mitarbeit in der Schülerbetreuung für ca. 80 Grundschulkindern. Zusätzlich werden Freizeitangebote und eine Feriengestaltung in Zusammenarbeit mit der Schule angeboten.

Wir erwarten neben einer aufgeschlossenen und engagierten Persönlichkeit u. a.

- eine abgeschlossene Ausbildung im pädagogischen Bereich,
z. B. Kinderpfleger/-in, Pädagoge/-in, Lehrer/-in
- Spaß an der eigenständigen Arbeit im Bereich Jugend, Bildung, Erziehung und Betreuung
- Kenntnisse und Erfahrungen in der Arbeit mit Kindern
- Teamfähigkeit, Flexibilität, Belastbarkeit, Kommunikations- u. Organisationsfähigkeit
- Wertschätzender und zugewandter Umgang mit Kindern und Mitarbeitern.

sowie

**eine/n Kinderpfleger/-in (m/w/d)
für die Kinderkrippe der Kindertagesstätte Sonnenblume Buttenheim
in Voll- oder Teilzeit.**

Wir erwarten hier neben einer aufgeschlossenen und engagierten Persönlichkeit u. a.

- eine staatlich anerkannte Qualifikation zum/zur Kinderpfleger/-in oder
eine gleichwertige Qualifikation als pädagogische Ergänzungskraft
- Kenntnisse und Erfahrung in der Arbeit mit Kindern von 0 – 3 Jahren
- Teamfähigkeit, Flexibilität, Belastbarkeit und Kommunikationsfähigkeit
- Wertschätzender und zugewandter Umgang mit Kindern und Mitarbeitern.

Wir bieten:

- ein unbefristetes Arbeitsverhältnis mit Vergütung nach dem TVöD SuE
- eine interessante und abwechslungsreich Tätigkeit
- ein hochmotiviertes Team
- Freiräume für Eigeninitiative

Für Rückfragen steht Ihnen die Verwaltung (Tel. 09545 9222-31, Herr Münch) gerne zur Verfügung.

Ihre aussagekräftigen Unterlagen senden Sie bitte schriftlich oder per Mail bis spätestens 15. November 2020 an den Markt Buttenheim, Hauptstr. 15, 96155 Buttenheim oder info@buttenheim.de.

Buttenheimer Weihnachtsmarkt kann leider nicht stattfinden

Unser Weihnachtsmarkt lebt von seiner familiären Atmosphäre, dem Zusammenstehen an Feuertönen bei Glühwein und kulinarischen Köstlichkeiten, von Kindern, die sich mit leuchtenden Augen um den Nikolaus scharen und gespannt auf den Auftritt des Christkindes mit der Engelschar warten.

Dies alles wäre unter den aktuellen Bedingungen jedoch kaum umzusetzen.

Deshalb haben wir in der Sitzung des Kulturkreises am 13. Oktober 2020 beschlossen, den Weihnachtsmarkt in Buttenheim für dieses Jahr abzusagen.

Wir bitten um Verständnis. Die Entscheidung ist uns nicht leichtgefallen, letztlich dient die Absage aber der Gesundheit und Fürsorge aller.

Gerade jetzt ist es wichtig, füreinander da zu sein und ein Zeichen zu setzen. Deshalb haben wir uns folgendes überlegt:

Bastelaktion für die Bewohnerinnen und Bewohner unseres Seniorenheimes

Die Lebkuchen und Schokoladennikoläuse in den Einkaufsmärkten lassen bereits erahnen, dass es nicht mehr allzu lange dauert bis der 1. Advent vor der Tür steht.

Liebe Kinder,

nutzt die Zeit in den Herbstferien und bastelt für die Bewohnerinnen und Bewohner unseres Seniorenheimes weihnachtlichen Fensterschmuck. Eurer Fantasie sind keine Grenzen gesetzt.

Bis Freitag, 20. November 2020, könnt ihr eure gebastelten Werke im Bürgeramt des Rathauses Buttenheim abgeben. Bitte meldet euch telefonisch unter 09545 9222-20 an, damit wir eure Werke entgegennehmen und euch als kleines Dankeschön ein tolles Geschenk überreichen können.

Die gesammelten Werke werden rechtzeitig zum 1. Advent im Seniorenzentrum verteilt und aufgehängt.

Unterstützung der Marktleute, Kunsthandwerker und Selbsterzeuger

Darüber hinaus wollen wir unseren Marktleuten und lokalen Kunsthandwerkern die Möglichkeit einräumen, kostenlos ihre Waren im Marktanzeiger am 27. November 2020 und 11. Dezember 2020 zu bewerben. Bei Interesse wenden Sie sich bitte bis 19. November 2020 an das Bürgerbüro im Rathaus Buttenheim, Frau Albert, unter der Telefonnummer 09545 9222-22 oder per E-Mail an amtsblatt@buttenheim.de. Neben unseren Marktleuten und lokalen Kunsthandwerkern werden wir in den vorgenannten Marktanzeigern auch die Übersicht unserer regionalen Selbsterzeuger zur Erinnerung nochmals abdrucken.

„Adventsfenster – mal anders“

Der Kulturkreis lässt sich etwas Schönes einfallen, um Buttenheim trotz der Umstände zu weihnachtlichem Lichterzauber zu verhelfen. Genaueres wird im kommenden Marktanzeiger veröffentlicht. Seid gespannt!

Michael Karmann
Erster Bürgermeister

Horst Feick
Vorsitzender des Kulturkreises

BÜCHEREI



Bücherei
Buttenheim

Öffnungszeiten — Telefon

Mittwoch 16 – 18 Uhr
Samstag 10 – 12 Uhr 09545/441046

www.buecherei-buttenheim.de



Damit kann man nicht früh genug anfangen. Wir haben schon für die Kleinsten die passenden Bücher für besondere Lesemomente:

- **Wimmelbücher**
- **Pappbilderbücher**
- **Bildwörterbücher**
- **Bücher zum gemeinsamen Betrachten**
- **Vorlesebücher**

Weiterhin kann zu den Öffnungszeiten bei unserem **BÜCHERFLOHMARKT** nach „Fundstücken“ gestöbert werden!

In der Bücherei gibt es viel zu entdecken.
Wir freuen uns auf Euren Besuch!

Euer Bücherei-Team



FAMILIENSTÜTZPUNKT „HAGER VILLA“



Hager Villa
Familienstützpunkt und
Nachbarschaftshilfe
Hauptstraße 60 · 96155 Buttenheim
09545 3598589
familienstuetzpunkt@buttenheim.de

*Manches muss man aussprechen,
um es hinter sich lassen zu können.*

Unbekannt

„November-Telefon“

Die Stimmung sinkt, draußen wird es immer dunkler, Einsamkeit und Isolation nehmen zu ...

Im November biete ich Ihnen ein **KOSTENLOSES** Telefon-Gespräch an, um

- Ihre Anliegen (Sorgen, Konflikte o.ä.) mit jemandem kompetent besprechen zu können.
- eine vertrauenswürdige Ansprechpartnerin an der Hand zu haben, der Ihnen vorurteilsfrei zuhört
- sich Ihre Probleme von der Seele zu reden

Ich freue mich auf Ihre Anrufe, gerne auch anonym:

Tel: 09545 / 29 89 070



Dienstag und Donnerstag: ab 19 Uhr

Mittwoch und Samstag: 15:00 Uhr - 17:00 Uhr

Anke Stöckel



Bayerisches Staatsministerium für
Familie, Arbeit und Soziales

Dieses Projekt wird aus Mitteln des Bayerischen Staatsministeriums für Familie, Arbeit und Soziales gefördert.

ERSCHEINUNGSWEISE

Die nächste Ausgabe erscheint am

Freitag, 13. November 2020.

Abgabeschluss für Vereinsnachrichten u. Anzeigen:

Donnerstag, 5. November 2020,

um 12.00 Uhr, im Bürgerbüro bei Frau Albert im EG.

Anzeigenannahme für gewerbliche und private Anzeigen:

CARO Druck & Verlag GmbH

Telefon 09543 40600 · Fax 40601 · e-mail: info@carodruck.com



Hager Villa
Familienstützpunkt und
Nachbarschaftshilfe
Hauptstraße 60 · 96155 Buttenheim
09545 3598589
familienstuetzpunkt@buttenheim.de

Telefonsprechstunde des Familienstützpunktes mit Christine Brockard (Entwicklungsberatung)

Wünschen Sie sich mehr Sicherheit, mehr Ruhe, mehr Freude mit Ihrem Kind, ein entspanntes Miteinander und neue Kraft?

Ich begleite Sie in den ersten Lebensjahren ... (0 - 8 Jahre)
Schlafen, Schreien, Füttern, Trotzen, Klammern, Unruhe, Prävention

Sprechen Sie mich an ... ich nehme mir Zeit für Sie!

Termine: 9. November, 14. Dezember
jeweils ab 19.00 Uhr

Kostenlose Sprechstunden nur mit Voranmeldung unter:
info@christine-brockard.de

Christine Brockard

Dipl. Pädagogin IESK-Beraterin SAFE®-Mentorin
Beraterin Emotionelle Erste Hilfe (EEH)

Kirchliche Nachrichten

Schwierige Zeiten erfordern besondere Ideen ...

Wir sind sehr glücklich und zufrieden damit, dass wir Erntedank in diesem besonderen Jahr gemeinsam mit Kindern im Kindergarten- und Grundschulalter, trotz aller Widrigkeiten, feiern durften.

Unter Einhaltung der AHA-Regeln dankten wir Gott für die reiche Ernte und erkundeten außerdem die Walnuss sensorisch. Für dieses, in diesem verrückten Corona Jahr, so dringend notwendige Erlebnis, gilt besonderer Dank Herrn Pfarrer Kaiser, der dafür den wunderschönen Pfarrgarten zur Verfügung stellte. Unterstützt wurde das Kinderkirche Team, rund um Herrn Pastoralreferent Hans Zenk, von einer kleinen Komposition aus Spielerinnen der Blockflöten, Querflöte und Klarinette.

Das Team der Kinderkirche wünscht allen ein gutes Durchhaltevermögen, viel Gesundheit, Gottes Segen und freut sich auf die nächste (hoffentlich mögliche) Feier Gottes, zumindest im Jahresfestkreis.

Behr Stefanie



**Hager Villa
Familienstützpunkt und
Nachbarschaftshilfe**
Hauptstraße 60 · 96155 Buttenheim
09545 3598589
familienstuetzpunkt@buttenheim.de

Krabbelgruppe-Krabbelgruppe-Krabbelgruppe

Startet wieder!

Jeden Donnerstag ab 09.00 Uhr

In der Hager Villa

Wir freuen uns auf viele kleine Krabbelkinder

Aber bitte nur mit Anmeldung!!

Karin (017662136940)



Landratsamt Bamberg

Gedenkgottesdienst des Landratsamtes

Am **Montag, 16. November 2020**, findet um **8.30 Uhr** in der **Erlöserkirche Bamberg** ein ökumenischer Gottesdienst in Gedenken an die verstorbenen Mitarbeiter/-innen des Landratsamtes Bamberg statt.

Hierzu laden wir herzlich alle Mitbürgerinnen und Mitbürger ein, besonders die Angehörigen der verstorbenen Arbeiter, Angestellten und Beamten.

Aufgrund der aktuellen Situation wird auch hier auf die geltenden Hygiene- und Abstandsregeln hingewiesen. Die Erlöserkirche hat hierzu alle notwendigen Vorkehrungen getroffen.

Kirchliche Nachrichten

Stellenangebot

Die Katholische Kirchenstiftung St. Bartholomäus in Buttenheim sucht zum baldmöglichsten Termin

einen Pfarrsekretär (m/w/d)

Die Stelle ist mit einem Beschäftigungsumfang von 18,0 Std./Woche unbefristet zu besetzen.

Wir erwarten:

- Eine abgeschlossene Berufsausbildung im kaufmännischen oder administrativen Bereich
- PC- und Buchhaltungskennntnisse
- Fähigkeit zur Leitung und Organisation des Bürobetriebs
- Loyalität, Diskretion und Verantwortungsbewusstsein
- Bereitschaft zur Eigeninitiative und zum selbständigen Arbeiten
- Kommunikationsfähigkeit gegenüber den haupt- und ehrenamtlichen Mitarbeitenden und am Telefon
- Eigenverantwortlicher Umgang mit den Besuchern/-innen des Pfarrbüros
- Identifikation mit den Aufgaben, Zielen und Werten der katholischen Kirche

Wir bieten:

- Die Möglichkeit, selbständig zu arbeiten
- Ein angenehmes Betriebsklima
- Diverse Fortbildungsmöglichkeiten
- Entgelt entsprechend den Vorschriften des Arbeitsvertragsrechts der Bayerischen (Erz-)Diözesen (ABD) in der ab 1. Januar 2015 geltenden Fassung
- Zusatzversorgung und Sozialleistungen vergleichbar mit dem öffentlichen Dienst

Bitte senden Sie Ihre aussagekräftigen Bewerbungsunterlagen bis 20. November 2020 an:

Kath. Kirchenstiftung St. Bartholomäus
Hauptstraße 24
96155 Buttenheim
Telefon 09545 7454
pfarrei.buttenheim@erzbistum-bamberg.de

Für Rückfragen steht Ihnen gerne unsere Pfarrsekretärin unter der obigen Telefonnummer zur Verfügung.



Pilgerwanderung anlässlich der 260. ordentlichen Wallfahrt nach Gößweinstein

Auch in diesem Jahr pilgerte eine große Zahl von Gläubigen aus Buttenheim, Altendorf und Umgebung nach Gößweinstein. Wegen der Pandemie wurde die vom Juni 2020 verschobene Wallfahrt mit angepassten Hygieneregulungen als Pilgerwanderung am 3. Oktober 2020 durchgeführt. Die Teilnehmerzahl war größer als erwartet. Am Morgen kurz nach 6 Uhr versammelten sich am Marktplatz fast 60 Wanderer und Musiker zur Pilgerwanderung. Mit dem Lied „Beim frühen Morgenlicht“ zogen wir mit einer Abordnung des Musikvereins Buttenheim/Altendorf los. Salesianer Pater Dawid Blazkow begleitete uns mit geistlichem Impuls auf dem Weg. Auf neuer Route, fast ausschließlich auf Wanderwegen, führte die Strecke über Ebermannstadt zu den sieben Fußfällen hinauf. Bei bestem Wetter, mit Sonnenschein wurde die Rucksackverpflegung in weiter Runde auf einer Wiese ausgepackt. Alle Wanderer genossen die Rast mit Getränken aus den Begleitfahrzeugen. Auf den Jurahöhen pilgerten wir mit nachdenklichen Texten und Impulsen weiter, die von Teilnehmern vorgetragen wurden.



Kirchliche Nachrichten

Dabei konnte sich jeder Teilnehmer Gedanken über seinen Lebensweg, über sein Christsein im vergangenen Jahr machen. Dankbarkeit für das Gute und Hoffnung für das Kommende waren Leitfaden in den Gebeten. Gestärkt in der Gewissheit, dass der Lebensweg beglückend von Gott begleitet wird, legten die Pilger durch ihre Teilnahme ein Zeugnis ihres Glaubens ab.

Viel Lob für die anspruchsvollen Themen und Gebetsvorträge wurden zum Ausdruck gebracht.

Seit Jahren wird am Kreuz unter der Linde vor Moggast mit der Musikkapelle das Lied „Von guten Mächten treu und still umgeben“ mit besonderer Begeisterung gesungen. Es ist ein emotionaler Höhepunkt vieler Pilger auf dieser Wegstrecke. Nach kurzer Rast bei Moggast ging es auf Wald- und Feldweg weiter.

Mit der Fränkischen Nationalhymne „Wohl auf die Luft geht frisch und rein“ marschierten wir der letzten Station der Marienkapelle bei Hartenreuth entgegen.

Dort verweilten wir aufgrund des Wetterumschwungs nur kurz und sangen ein paar Passagen von der sogenannten Güssauer Marien Litaneien.

Gut im Zeitplan ging es dem Ziel entgegen. In gewohnter Wallfahrtsweise zogen wir in Gößweinstein mit dem Lied „Sei gelobt und hochgepriesen“ bis vor die Basilika.

Den Hygienevorgaben entsprechend wurden wir als Gruppe im vollbesetzten Gotteshaus begrüßt. Der Andrang war größer als das Platzangebot in der Kirche, so dass einige Besucher, die mit

Andacht zum Martinstag

Am **Mittwoch, 11. November 2020 um 17.00 Uhr** halten Pastoralreferentin **Frau Heinrich** in der **Filialkirche in Altendorf** und Gottesdienstbeauftragte **Frau Fritschi** in der **Pfarrkirche in Buttenheim** eine Andacht zum Martinstag.

Herzliche Einladung an alle Familien mit Kindern, die trotz des Ausfalls des Umzugs den Martinstag mit einem Gottesdienst begehren wollen.

Die **Corona-Hygienevorschriften müssen eingehalten werden** (Händedesinfektion, Mund-Nasenschutz und Abstand einhalten).

dem PKW gekommen waren, nur über die Außenlautsprecher den feierlichen Gottesdienst von Pater Dawid mitverfolgen konnten.

Ein sichtbares Zeichen, dass die Menschen gerade in der Pandemiezeit die Gemeinschaft des Gebetes sehr zu schätzen wissen. Großer Dank wurde dem Organisationsteam und Pater Dawid entgegengebracht.



Jannik Fuchs

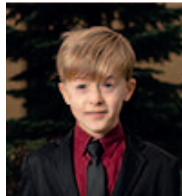

Jonas Kestler



Jan Schmitt



Tyler Hemmer



Ben Harrer

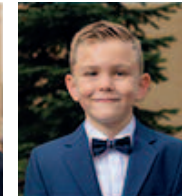

David Sulewski

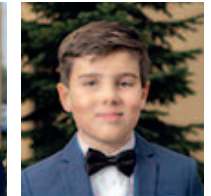

Fabian Lauer

Herzlichen Dank

Anlässlich unserer **1. Heiligen Kommunion** möchten wir uns

– auch im Namen unserer Eltern –
für die vielen Glück- und Segenswünsche ganz herzlich bedanken.

Unser besonderer Dank gilt Pater Dawid, Herrn Zenk und unseren Gruppenleiterinnen für die gute Vorbereitung und die festliche Gestaltung unserer Erstkommunion sowie allen die diesen Tag zu etwas ganz Besonderem gemacht haben.

Altendorf, den 18. Oktober 2020



Mia-Sophie Kamfort



Sophie Brunner



Alissa Kriegner



Pater Dawid



Herr Zenk

Kirchliche Nachrichten

Katholischer Seelsorgebereich Jura-Aisch

GOTTESDIENSTORDNUNG

Pfarrkirche St. Bartholomäus in Buttenheim
 Filiationkirche Maria Königin des Friedens in Altendorf
 Filiationkirche Hl. Anna in Dreuschendorf
 Filiationkirche Herz Jesu in Ketschendorf

Freitag, 30. Oktober

BUTTENHEIM:

9.00 bis 12.00 Krankenkommunion

14.00 bis 16.00 Krankenkommunion

ACHTUNG: TERMINÄNDERUNG!

16.00 **BUTTENHEIM:**

**Eucharistiefeier zur Firmspendung
 für die Firmlinge aus Buttenheim und Altendorf**
 durch Hochwürdigen Herrn Domkapitular
 Dr. Kohmann

18.00 **BUTTENHEIM:**

**Eucharistiefeier zur Firmspendung
 für die Firmlinge aus der Kuratie Gunzendorf**
 durch Hochwürdigen Herrn Domkapitular
 Dr. Kohmann

Sonntag, 1. November

Allerheiligen – Hochfest

Kollekte: Renovabis

8.30 **ALTENDORF:**

Eucharistiefeier
 + Barbara Schick
 + Margareta Spörlein (JHTG)
 + arme Seelen

10.00 **BUTTENHEIM:**

Eucharistiefeier für die Pfarrgemeinde
 + der Familie Körber
 + Dr. Richard Frank
 + Carmen Schweidler (best. FSV Phönix)
 + Gunselmann, Rauh u. Hümmer

13.30 **BUTTENHEIM:**

Andacht auf dem Friedhof
 (Unter Vorbehalt der Infektionsgeschehens)

Samstag, 7. November

Zählung der Gottesdienstbesucher

18.00 **ALTENDORF:**

Vorabendmesse

+ Otto Felbinger (JHTG)
 + Ritter, Schirner u. Brandt
 + Maria u. Georg Welsch

Sonntag, 8. November

32. Sonntag im Jahreskreis
 Zählung der Gottesdienstbesucher

10.00 **BUTTENHEIM:**

Eucharistiefeier für die Pfarrgemeinde
 + Eduard Bayer, + Bayer, Schier und Einwich
 + Andreas Behr
 + Fritz Hattel und Angehörige
 + Siegfried Einwich und Angehörige
 + Werner Helldorfer
 + Gottfried Büttel
 + Waltraud und Günter Schwarz
 + Margarete Saal

14.00 **BUTTENHEIM:**

Taufmöglichkeit

Montag, 9. November

19.30 **BUTTENHEIM:**

Bibelgespräch im Ottoheim

Mittwoch, 11. November

17.00 **ALTENDORF:**

Andacht zum St. Martinstag

17.00 **BUTTENHEIM:**

Andacht zum St. Martinstag

Donnerstag, 12. November

17.00 **BUTTENHEIM:**

Ökumenischer Gottesdienst
 mit Totengedenken im Seniorenzentrum

Freitag, 13. November

16.00 **BUTTENHEIM:**

Eröffnungsnachmittag der Erstkommunionkinder
 im Ottoheim

Samstag, 14. November

Kollekte: Diaspora

18.00 **ALTENDORF:**

Vorabendmesse, Volkstrauertag mit Totengedenken
 in der Filiationkirche
 + Heinrich und Marianne Reinwald
 + Carola Fradl
 + Martin Geiger
 + Rahmer und Rascher



www.schunder-bestattungen.de

96129 Strullendorf
 Forchheimer Str. 45 • Tel. 095 43 - 44 15 490



SCHUNDER
 BESTATTUNGEN

Kirchliche Nachrichten

Sonntag, 15. November

33. Sonntag im Jahreskreis/Volkstrauertag
Kollekte: Bonifatiuswerk

10.00 BUTTENHEIM:

Eucharistiefeier für die Pfarrgemeinde

+ Leb. u. + der Freiwilligen Feuerwehr Buttenheim
+ Christina Karmann
+ Heinz Körmeier

**anschl. Totengedenken am Kriegerdenkmal
(Unter Vorbehalt des Infektionsgeschehens!!!)**

16.00 BUTTENHEIM:

Informationsnachmittag

in der Pfarrkirche zum Thema:

„Neues Konzept für die Firmvorbereitung-Erhöhung
des Firmalters von Schülern der 7. Klasse auf Schüler
der 9. Klasse“

Vorrübergehender Dienstsitz der Pfarrsekretärin in der Hager Villa

Pfarrsekretärin Frau Mühlböck hat ihren Dienstsitz bis einschl.
Donnerstag, 29. Oktober in der Hauptstraße 60, Buttenheim
(Hager-Villa, 1. Stock).

Telefonisch zu erreichen und im Sinn, des allgemeinen Parteiver-
kehrs besuchbar, ist sie weiterhin zu den bekannten Öffnungszeiten
unter Tel. 09545 7454.

Kuratie Gunzendorf

Sonntag, 1. November

10.00 Eucharistiefeier mit Friedhofgang und
Gräbersegnung (Gunzendorf)

13.30 Rosenkranz um Priesterberufe (Gunzendorf)

Montag, 2. November

18.30 Eucharistiefeier

Samstag, 7. November

18.00 Vorabendmesse (Gunzendorf)

Samstag, 14. November

18.00 Vorabendmesse / Pfarrgottesdienst (Gunzendorf)

Informationen und Veranstaltungen ...

Kontakt zum Pfarramt

Wer ein Anliegen hat, das nicht unter die Rubrik „hohe Priorität“
bzw. „seelsorgerischer Notfall“ fällt, möchte bitte die ausgewie-
senen Amtszeiten beachten. Das Pfarramt ist in der Regel immer
Dienstagnachmittag von 14 bis 16 Uhr und Donnerstagvormittag
von 8.30 bis 10.30 Uhr besetzt (Tel. 09198 324). Nach Möglich-
keit sind Anfragen per Email zu empfehlen. (st-paul.heiligen-
stadt@erzbistum-bamberg.de). Aktuelle Auskünfte und Infor-
mationen auf der Homepage der Pfarrei Heiligenstadt-Burggrub
(<https://www.pfarrei-heiligenstadt.de>).

Taufeiern

Aufgrund der bisherigen Entwicklung im Zusammenhang mit
dem neuartigen Coronavirus Sars-Covid-2 erfolgt die Vereinba-
rung von Taufterminen nach persönlicher Absprache über das
Pfarramt. Wegen einiger Auflagen kann eine zeitliche Verschie-
bung in den Herbst sinnvoll sein. Weitere Informationen anhand
der aktuellen Gottesdienstordnung.

Trauungen, Jubelfeiern, Jubiläen

Wer in der nächsten Zeit eine kirchliche Feier wünscht (z. B.
Trauung, Jubelhochzeit, Jubiläum, ...), möchte sich bitte frühzei-
tig an das Katholische Pfarramt in Heiligenstadt wenden. Kon-
krete Planungen sind erst nach Absprache mit allen Beteiligten
an einer Festivität sinnvoll.

Beerdigungen

Wer den Termin für eine Beerdigung vereinbaren möchte, wenn
Herr Pfarrer Kaiser nicht persönlich vor Ort ist, kann sich an
Herrn Mesner Bayer aus Gunzendorf wenden (Tel. 09545 8469).
Herr Bayer hilft bei der Terminfindung bzw. stellt den Kontakt
mit Herrn Pfarrer Kaiser her.

Bestellung von Messintentionen im Pfarrbüro (07.11., 18:45, GD)

Für genauere Informationen sei an der Stelle auf die aktuelle
Ausgabe der Gottesdienstordnung verwiesen. Sie liegt an den
Schriftenständen in den (Pfarr-)Kirchen auf.

Jeder Weg geht einmal zu Ende ...

Wir stehen Ihnen im Trauerfall oder bei
der Bestattungsvorsorge zur Seite.



Deutsche Bestattungsvorsorge
Treuhand AG

Am Friedhof 4 · 96114 Hirschaid
und Hartmannstr. 25 · 91330 Eggolsheim
Tel.: 09543/85 17 05 · Mobil: 0171/4 06 11 61
www.bestattungen-schmuck.de

BESTATTUNGSUNTERNEHMEN

Marianne Schmuck
Inh. Sandra Schmuck

Kirchliche Nachrichten

Evang.-luth. Pfarrgemeinde Hirschaid-Buttenheim

„Lass dich nicht vom Bösen überwinden, sondern überwinde das Böse mit Gutem.“
Römer 12,21

Sonntag, 1. November

21. Sonntag nach Trinitatis (Pfr. Mattke)
9.00 Gottesdienst
St. Johanniskirche Hirschaid
10.30 Gottesdienst
St. Laurentiuskirche Strullendorf
Kollekte: für unsere eigene Gemeinde

„Siehe, jetzt ist die Zeit der Gnade, siehe, jetzt ist der Tag des Heils.“
2. Korinther 6,2

Sonntag, 8. November

- Drittletzter Sonntag des Kirchenjahres (Pfr. Mattke)
9.00 Gottesdienst
Matthäuskirche Buttenheim
10.30 Gottesdienst
St. Johanniskirche Hirschaid
Kollekte: Evang. Erwachsenenbildung

Montag, 9. November

- 19.30 Kirchenvorstandssitzung
Gemeindezentrum Hirschaid

Mittwoch, 11. November

- 10.30 Gottesdienst zu St. Martin mit Kindergarten
St. Johanniskirche Hirschaid

Freitag, 13. November

- 19.00 Konfirmandentreff – Nacht der Lichter
St. Johannis Hirschaid

„Wir müssen alle offenbar werden vor dem Richterstuhl Christi.“
Matthäus 25,31-46

Sonntag, 15. November

- Vorletzter Sonntag des Kirchenjahres (Prädikant Süß)
9.00 Gottesdienst
St. Johanniskirche Hirschaid
10.30 Gottesdienst
St. Laurentiuskirche Strullendorf
11.00 ökumenische Andacht
Ehrenmal Hirschaid (Pfr. Mattke)
Kollekte: Vereinigte evang.-luth. Kirche in Deutschland

Für Sie im Dienst:

1. Pfarrstelle: Pfarrer Eckhard H. Mattke
St.-Johannis-Str. 3, Hirschaid, Tel. 09543 6388
Sprechzeit: dienstags 11 bis 13 Uhr oder nach Vereinbarung

Pfarramt-Öffnungszeiten (St. Johannis-Str. 3):
Mo. + Mi. + Do. 9.00 - 11.00 Uhr
Pfarramtssekretärin: Jutta Wahner, Tel. 09543 6388

www.hirschaid-evangelisch.de

Moment mal!

Geschwindigkeit ist das Zauberwort unserer Zeit. Dank Glasfaserkabel sind wir heute in der Lage, uns in Lichtgeschwindigkeit weltweit auszutauschen und im Internet zu „surfen“.

Doch damit kommt für viele Menschen leider oft die andere Seite unseres Lebens zu kurz:

- Pause einlegen
- zur Ruhe kommen
- einfach mal abschalten

Genau dazu laden die Pfarreien Seußling und Sassenfahrt alle Interessierte ab sofort regelmäßig in die Pfarrscheune in Seußling ein, wenn es heißt „**Moment mal!**“
Start ist am **29. November** (1. Advent) um **18.30 Uhr**.



Junge Familie mit Grundstück gesucht!

Unser ausgereiftes Hausbaukonzept verfügt über ein optimales Preis-/Leistungsverhältnis. Zusätzlich bieten wir Ihnen derzeit weitere Vorteile.

Unterlagen und nähere Informationen unter:

Heinz von Heiden GmbH Massivhäuser

Regionales Vertriebsbüro:

Ahornstraße 14, 96149 Breitengüßbach
E-Mail: info@nausch-bauberatung.de
Beratung: 0 95 44 - 98 35 60
01 78 - 54 91 226

Baumschule PFISTNER



Tel. 0 95 43/99 27 • Handy 01 73/388 92 37
Geisfelder Str. 10 • 96129 Roßdorf am Forst

Pflanzenverkauf direkt am Wohnhaus
eigene Anzuchtflächen

Öffnungszeiten: Mi. + Do. 15 – 18 Uhr, Fr. 8.30 – 18 Uhr, Sa. 9 – 16 Uhr oder nach tel. Vereinbarung

Pflanzzeit für Obstbäume und Beerensträucher



UNSERE ANGEBOTE IM NOVEMBER 2020

GÜLTIG VON 01.11. BIS 30.11.2020

APOTHEKE AM RATHAUS

... da bin ich gut beraten!

Wolfram Wicht e.K.

Pickelsgasse 1 | 96114 Hirschaid

tel 0 95 43/ 850 670 | info@apoamrathaus.de

www.apoamrathaus.de

Alle Preise sind Abholpreise in Euro inkl. gesetzlicher MwSt. Alle Angebote nicht kombinierbar mit anderen Aktionsvorteilen. Solange Vorrat reicht. Irrtum und alle Rechte vorbehalten. *Bisheriger Verkaufspreis.

1) Zu Risiken und Nebenwirkungen lesen Sie die Packungsbeilage und fragen Sie Ihren Arzt oder Apotheker. 2) Bei Schmerzen oder Fieber ohne ärztlichen Rat nicht länger anwenden als in der Packungsbeilage vorgegeben! 3) gilt nicht für verschreibungspflichtige Arzneimittel und Zusatzungen.

Paracetamol Hexal® 500 mg bei Fieber und Schmerzen Tabletten¹⁾

Sie sparen **61%**

Statt ~~2,84 €*~~
1,10 €

20 Stück

Kytta® Schmerzsalbe¹⁾

Sie sparen **43%**

Statt ~~17,53 €*~~
9,95 €

100 g

Bepanthen® Augen- und Nasensalbe¹⁾

Sie sparen **38%**

Statt ~~6,80 €*~~
4,25 €

10 g 100 g = 42,50

Hilo Comod® befeuchtende Augentropfen

Sie sparen **32%**

Statt ~~14,57 €*~~
9,95 €

100 ml = 99,50

Hilo Care®

Sie sparen **30%**

Statt ~~15,55 €*~~
10,95 €

100 ml = 109,50

Aspirin® Complex Granulat¹⁾

Sie sparen **39%**

Statt ~~8,96 €*~~
5,50 €

10 Stück

Umckaloabo® 8 g/10 g Flüssigkeit¹⁾

Sie sparen **39%**

Statt ~~10,23 €*~~
6,25 €

20 ml 100 ml = 31,25

neo-angin® Haltabletten oder Halstabletten Kirsche¹⁾

Sie sparen **38%**

Statt ~~9,45 €*~~
5,85 €

je 24 Stück

Prospan® Hustenliquid oder Hustensaft¹⁾

Sie sparen **36%**

Statt ~~8,28 €*~~
4,95 €

100 ml = 4,71

21 x 5 ml

Sie sparen **40%**

Statt ~~7,77 €*~~
4,95 €

100 ml

Infludoron® Streukügelchen¹⁾

Sie sparen **37%**

Statt ~~10,71 €*~~
6,75 €

10 g 100 g = 67,50

DHU Rhus toxicodendron D 6 Tabletten

Sie sparen **33%**

Statt ~~12,62 €*~~
8,50 €

80 Stück

DHU Rhus comp. Gel

Sie sparen **33%**

Statt ~~14,57 €*~~
9,75 €

100 g

Raus aus den Schmerzen. Mit der Kraft der Natur.

Cratae-loges® 450 mg Filmtabletten¹⁾

Sie sparen **32%**

Statt ~~21,10 €*~~
14,25 €

100 Stück

Priorin® Kapseln

TOP-PREIS

32,50 €

120 Stück

NUTZEN SIE UNSEREN KOSTENLOSEN LIEFERSERVICE

Schicken Sie uns gerne Ihre Bestellung oder Rezept per E-Mail, Fax oder Telefon und wir bringen Ihnen Ihre Medikamente nach Hause. Auf Wunsch holen wir Ihr Rezept auch beim Arzt ab!

✉ info@apoamrathaus.de 🏠 0 95 43/ 850 671 ☎ 0 95 43/ 850 670

VERSprochen!

Wir geben die MwSt.-Senkung an Sie weiter!

3% MwSt.-Rabatt
auf alle nicht-preis-gebundenen Artikel¹⁾

Georg Eckert

Josefstraße 23
96129 Zeegendorf

Tel. (0 95 05) 86 66
Fax (0 95 05) 80 45 35
Mobil (01 73) 9 89 19 66

E-Mail g.u.m.eckert@gmx.de

**Fenster
Haustüren
Rollladen
Innentüren**

MONTAGESERVICE RUND UMS HAUS

Johannes Bittel

**Bodenlegen ♦ Türen ♦ Fenster
Dachfenster ♦ Trockenbau
♦ Holzdecken**

Mobil 0171 - 445 71 45 ♦ Telefon 0 95 45 - 441 63 98
Telefax 0 95 45 - 441 63 97 ♦ E-Mail bittel.johannes@gmx.de

Ausstellung: Erlach - Mühlfeld 4 96114 Hirschaid Termine nach Vereinbarung!

Gesundheitsdienst

APOTHEKEN DIENST

Freitag, 30. Oktober

Apotheke am Kranen, Bamberg
Bären-Apotheke, Sasanfahrt
Wiesen-Apotheke, Rattelsdorf
Kloster-Apotheke, Forchheim

Samstag, 31. Oktober

Apotheke am Cherbonhof, Bamberg
Wallenstein-Apotheke, Drosendorf
Linden-Apotheke, Buttenheim
Marien-Apotheke, Forchheim

Sonntag, 1. November

Stern-Apotheke, Bamberg
St. Johannes-Apotheke, Frensdorf
St. Martins-Apotheke, Forchheim

Montag, 2. November

Gartenstadt-Apotheke, Bamberg
St. Kilian-Apotheke, Hallstadt
Regnitz-Apotheke im E-Center, Fo.

Dienstag, 3. November

Luitpold-Apotheke, Bamberg
Marien-Apotheke, Scheßlitz
Schützenweg-Apotheke, Forchheim

Mittwoch, 4. November

Luisen-Apotheke, Bamberg
St. Nikolaus-Apotheke, Breitengüßb.
Martin-Apotheke, Eggolsheim
Stadt-Apotheke, Forchheim

Donnerstag, 5. November

Rosen-Apotheke, Bamberg
Neue Apotheke, Stegaurach
West-Apotheke, Forchheim

Freitag, 6. November

St. Hedwig-Apotheke, Bamberg
Vitale Apotheke e. K. im Real,
Hallstadt
Apotheke im Hornschuch-Park, Fo.

Samstag, 7. November

Medicon-Apotheke, Bamberg
St. Peter u. Paul-Apotheke, Kemmern
Apotheke im Globus, Forchheim
Don Bosco Apotheke, Neuses

Sonntag, 8. November

Linden-Apotheke, Bamberg
Apotheke am Rathaus, Hirschaid
Apotheke am Klinikum, Forchheim

Montag, 9. November

Vita-Apotheke, Bamberg
Glocken-Apotheke, Strullendorf
Don Bosco Apotheke, Forchheim

Dienstag, 10. November

Hainapotheke OHG, Bamberg
Vitale Apotheke e. K. im Ertl,
Hallstadt
Easy-Apotheke, Forchheim

Mittwoch, 11. November

Franken-Apotheke, Bamberg
Markt-Apotheke, Bischberg

Kloster-Apotheke, Forchheim

Donnerstag, 12. November

Franz-Ludwig Apotheke, Bamberg
Hirsch-Apotheke, Hirschaid
Linden-Apotheke, Buttenheim
Marien-Apotheke, Forchheim

Freitag, 13. November

Südwest-Apotheke, Bamberg
Stadt-Apotheke, Baunach
St. Martins-Apotheke, Forchheim

Samstag, 14. November

Ahorn-Apotheke, Bamberg
Seehof-Apotheke, Memmelsdorf
Regnitz-Apotheke im E-Center, Fo.

Ärztlicher Notfalldienst

Unter der **kostenlosen Servicrufnummer 116 117** wird der zuständige Bereitschaftsarzt vermittelt.

Kinderärztlicher Notdienst

in Bamberg und Umgebung

Welche/r Kinderarzt/ärztin Notdienst hat, erfahren Sie über den Anrufbeantworter Ihres Kinderarztes oder über die **kostenlose Servicrufnummer 116 117**.



Mensch hab' der
ich heut
Zahweh!

Wer hot denn
Notdienst ...

Zahnärztlicher Notfalldienst

Behandlungszeitraum:

Der zahnärztliche Notfalldienst erstreckt sich auf die Behandlungszeit in der Praxis von 10 bis 12 Uhr und von 18 bis 19 Uhr. Die allgemeine Servicenummer lautet 0800 6649289.

Samstag/Sonntag,

31. Oktober / 1. November

Dr. Frank Gutmann
Hallstadt, Bahnhofstr. 63
Dr. Claudia Grohmann
Bamberg, Ottostr. 18
Tatjana Bassl-Martin
Ebermannstadt, Bahnhofstr. 10
Telefon 09194 397

Samstag/Sonntag, 7./8. November

Dr. Gabriele Grözinger
Hallstadt, Bamberger Str. 33



Rettungsdienst

Notarzt, Krankentransport, Bergrettung,
Wasserrettung, Feuerwehren

Notruf 112

Diensthabende Apotheken

Servicenummer

0800 2282280

Ärztlicher Bereitschaftsdienst

Allgemeinarzt, HNO-Arzt, Augenarzt,
Frauenarzt, Kinderarzt, Chirurgen

Servicenummer

116 117

(außerhalb der üblichen Sprechzeiten der Arztpraxen)

GIFTNOTRUF MÜNCHEN

Toxikologische Abteilung der II. Medizinischen Klinik
des Klinikums rechts der Isar –
Technische Universität München
Ismaninger Straße 22 · 81675 München
Telefon 089 19240 · Fax 089 41402467
Email: tox@lrz.tum.de
www.toxinfo.med.tum.de/inhalt/giftnotrufmuenchen

Marcus Grünbeck
Bamberg, Luitpoldstr. 33
Dr. Heike Berger
Forchheim, Untere Kellerstr. 1a
Telefon 09191 2743

Tierärztlicher Notfalldienst

Notfalldienst bitte telefonisch erfragen !

Martina Glabasnia-Bittel
Telefon 09545 202
Buttenheim, Buchenweg 6

Dr. Dresel
Telefon 09543 41104
Hirschaid, Amlingstadter Straße

Bamberger Bereitschaftspraxis

im Klinikum am Bruderwald

Tel. 0951 7002070 / für Hausbesuche Tel. 116 117

Sprechzeiten **ohne Terminvereinbarung:**

Mo, Di, Do	19.00 - 21.00 Uhr
Mittwochs	16.00 - 21.00 Uhr
Freitags	16.00 - 21.00 Uhr
Samstags	9.00 - 21.00 Uhr
Sonntags	9.00 - 21.00 Uhr
Feiertags	9.00 - 21.00 Uhr

Ärztliche Notfallpraxis Forchheim

Krankenhausstr. 8 (gegenüber des Klinikums Forchheim)

Tel. 09191 979630 / für Hausbesuche Tel. 116 117

Sprechzeiten **ohne Terminvereinbarung:**

Mo, Di, Do	19.00 - 21.00 Uhr
Mittwochs	16.00 - 21.00 Uhr
Freitags	16.00 - 21.00 Uhr
Samstags	9.00 - 21.00 Uhr
Sonntags	9.00 - 21.00 Uhr
Feiertags	9.00 - 21.00 Uhr

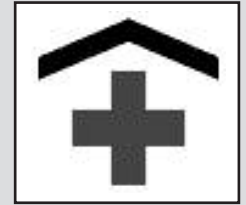

Der **Hospizverein Bamberg e.V.** bietet Beratung zu den Möglichkeiten einer hospizlichen und palliativen Begleitung und Versorgung schwerstkranker, sterbender und trauernder Menschen und ihrer Angehörigen in der vertrauten häuslichen Umgebung oder im Hospiz- und Palliativzentrum Bamberg. **Informationen unter Telefon 0951 95 50 70.**



Plakette fällig?

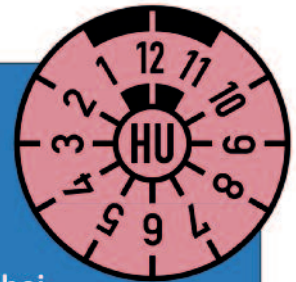

Jetzt neu auch bei

FIRMA SAFFER
Technik+Service
Frankendorf 20a
96155 Buttenheim
Tel.: 09545/441325



**Energieberatung / Gutachten /
Planung von Neubau & Sanierung**

Am Löhlein 7 · 96155 Buttenheim

Tel. 09545 3098830 · info@ecofranken.de

www.ecofranken.de



Werk - 91330 Eggolsheim-Büg

Tel. 0 95 45 / 50 90 31
Fax 0 95 45 / 50 90 33

Verwaltung - 97342 Marktstefl

Tel. 0 93 32 / 14 42
Fax 0 93 32 / 46 09

www.sand-roth.de

Ihr Lieferant für:

- Kies in allen Körnungen von 0-8 bis 32-x
- Betonsand 0-2
- Mauersand
- Kabelsand / Feinsand 0-1
- Ackerboden, Mineralbeton, Splitt und Donaukies

PHYSIOTHERAPIE PRIHODA



Lymphdrainage
Massage
Physiotherapie

Unsere Therapieangebote:

Physiotherapie/
Krankengymnastik
Teil-/Ganzkörpermassage
Lymphdrainage
Beckenbodentraining
Fango/Rotlicht/Heißluft
Elektrotherapie
Kiefergelenksbehandlung

Zusatzleistungen:

Aromaölmassage
Fußreflexzonenmassage
nach Hanne Marquardt
Kinesiotaping
Hot Stone Massage
Indische Kopfmassage
Craniosacrale Orthopädie
Dorn-/Breuss-Therapie

Wir bieten auch Hausbesuche an.

Physiotherapie Prihoda

Am Bahnhof 3 (Gebäude Korb Friedrich) · 96146 Altendorf

Telefon 0 95 45 / 4 45 11 30

www.physiotherapie-prihoda.de

Meisterbetrieb
SAAM
Gerüstbau | Sanierung von A - Z

Am Löhlein 7 · 96155 Buttenheim

Tel. 09545 3098831

info@meisterbetrieb-saam.de

www.meisterbetrieb-saam.de

VEREINSNACHRICHTEN



Die B2-Jugend der JFG Deichselbach-Regnitzau bedankt sich bei ihrem Sponsor, Josef Neubauer von der Allfinanz Deutsche Vermögensberatung, für ihren neuen Trikotsatz.

Ölfeuerungs-Kundendienst

Wartung aller Brennerfabrikate
Störungsdienst auch Samstag/Sonntag
Kostenlose und unverbindliche Beratung!

Standort Pettstadt Tel. (0 95 02) 84 52
oder Tel. (0 95 54) 5 05

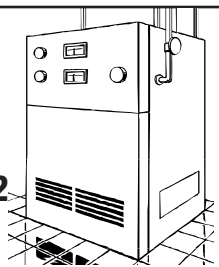

Rechtsanwalt · Dipl.-Jur. Univ. MARTIN DÖRFLER

Allgemeinkanzlei

Streckfuß 3 · 96155 Buttenheim
Telefon (0 95 45) 44 55 96-0 · Fax (0 95 45) 44 55 96-1

Termine nach Vereinbarung · Mandantenparkplätze im Hof

Krankengymnastik/Massage Jürgen Knorr

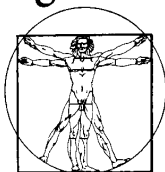

Hartmannstraße 39
91330 Eggolsheim
Tel 09545/70701

Krankengymnastik

- nach Dorn/Preuss
- neurophysiologisch

Krankengymnastik an Geräten

- zum Muskelaufbau/Reha stehen Ihnen 15 verschiedene Rehageräte zur Verfügung

Extensionen
Hausbesuche

Massagen

- manipulativ nach Therre
- Sportmassagen
- Lymphdrainage/KPE
- Naturmoor

Naturlehm (kalt o. warm)
Elektrotherapie
Ultraschall
Natureisanwendung (-20°C)

Sozialverband VdK Bayern – OV Buttenheim-Altendorf

Ortsverband unter neuer Führung

Durch den unerwarteten Tod der Vorsitzenden Carmen Schweidler wurde eine Neuwahl der Vorstandschaft notwendig. Nach längerer Vorbereitung unter Mithilfe von Bürgermeister Michael Karmann und der Kreisverbandsvorsitzenden, Frau Erika Jäger, konnte am 12. Oktober 2020 die kommissarische Neuwahl erfolgen.

Sie hatte folgendes einstimmiges Ergebnis ...

Vorsitzender: Udo Schamberger
Stellv. Vorsitzende: Ursula Will
Kassiererin: Elisabeth Cosgrove
Schriftführerin: Ingrid Kossmann
Vertreterin der jüngeren Generation:
Heike Quast
Betreuerin Buttenheim: Ursula Will
Betreuerin Altendorf: Sabina Wagner
Beisitzer: Elisabeth Kliesch
Thomas Baier
Andreas Therjan

Udo Schamberger, Vorsitzender

Der „MARKTANZEIGER“ ist das Amtsblatt für die **Marktgemeinde Buttenheim** mit den Gemeindeteilen Dreuschendorf, Frankendorf, Gunzendorf, Hochstall, Kälberberg, Ketschendorf, Stackendorf, Tiefenhöchstadt.

Verantwortlich für den amtlichen Teil ist der 1. Bürgermeister, für den kirchlichen Teil der jeweilige Pfarrer, für die Vereinsnachrichten der zuständige Vorstand. Namentlich gezeichnete Artikel geben die Meinung des Autors wieder. Für unverlangt eingesandte Manuskripte, Fotos, Zeichnungen usw. wird keine Haftung übernommen. Der Schreiber akzeptiert Textkürzungen. Für eine korrekte Wiedergabe der Texte übernimmt der Verlag keine Haftung, auch dann nicht, wenn dadurch irgendwelche Folgeschäden für den Verein bzw. Schreiber entstehen sollten.

Herausgeber:
Markt Buttenheim
verantwortlich: 1. Bürgermeister Michael Karmann
Hauptstraße 15 · 96155 Buttenheim

Layout und Druck:
CARO Druck & Verlag GmbH, HRB Bamberg 2160
Geschäftsführender Gesellschafter: Markus Metzner
Hinterrn Herrn 9 · 96129 Strullendorf
Telefon 09543 40600 · Telefax 09543 40601
e-mail: info@carodruck.com

Anzeigenannahme: 09543 40600

Erscheinungsweise: 14-täglich, kostenlos an alle Haushaltungen im Verbreitungsgebiet.

Anzeigenpreise: Preisliste 2017,
zahlbar sofort nach Rechnungserhalt ohne jeden Abzug.

Bei Nichtbelieferung ohne Verschulden des Verlages oder infolge höherer Gewalt besteht kein Anspruch auf Schadensersatz. Die gesamte Zeitung ist urheberrechtlich geschützt, soweit sich aus dem Urheberrechtsgesetz und sonstigen Vorschriften nichts anderes ergibt.

Darunter fallen auch alle Anzeigen, deren Gestaltung vom Verlag übernommen wurde. Jede Verwertung ist ohne schriftliche Zustimmung des Verlages unzulässig. Dies gilt insbesondere für Vervielfältigung, Übersetzung, Mikroverfilmung und die Einspeicherung und Verarbeitung in elektronische Systeme.

Gerichtsstand ist Bamberg.

Wir drucken der Umwelt
zuliebe auf Recyclingpapier,
aus 100 % Altpapier.





**Zimmerei-Holzbau
Engert** GmbH

- Holzbau
- Dacheindeckung
- Innenausbau

Zimmermeister: Alwin Engert
www.zimmerei-engert.de

96155 Buttenheim Telefon (0 95 45) 44 52 72
Im Gewerbepark 6 Fax (0 95 45) 44 52 73

Ihr Partner für:

Zeitlose Bäder

- Komplette Badsanierung
- Altersgerechte Bäder
- Klassisch und modern

Aktuellste Heizungstechnik

- Brennwertheizung Öl/Gas
- Pelletheizungen
- Scheitholzkessel
- Wasserführende Kaminöfen

Regenerative Energien

- Thermische Solaranlagen
- Wärme-Pumpen
- Kostenlose Bedarfsanalyse

Unser Service für Sie:

- Kundendienst
- Sanitär- und Heizungsreparaturarbeiten
- Rohrreinigung

stöcklein & teubner
heizung | bad | solar
moderne energien

firma stöcklein & teubner
egloffsteiner ring 48a
96146 altendorf
telefon 09545|4435039
handy 0160|8417691
handy 0176|43042091
stoecklein.teubner@gmx.de

MEISTERBETRIEB
mit Erfahrung und Kompetenz

**Heute schon an Weihnachten denken,
morgen ist es vielleicht schon zu spät!**

**Wir danken Ihnen für Ihre Unterstützung
und schenken Ihnen von Herzen einen Treue-Rabatt**

30% Rabatt ¹⁾ **Treue-**

Sofortabzug an der Kasse

auf
**Damen, Herren & Kinder
Marken
Bekleidung & Schuhe**

1) ausgen. rote Preise,
Geschenkartikel, Modewaren,
Bücher, Strümpfe, Wäsche,
Lederwaren, Heimtextilien,
Feinkost, Nebenartikel,
Geschenkgutscheine.

20% Rabatt ²⁾ **Treue-**

Sofortabzug an der Kasse

auf
Geschenkartikel

2) ausgen. rote Preise,
Modewaren, Bücher, Strümpfe,
Wäsche, Lederwaren,
Heimtextilien, Feinkost,
Nebenartikel,
Geschenkgutscheine.

**In dieser Zeit können keine weiteren Gutscheinkärtchen
angenommen werden.**

Gültig bis 7.11.2020



Bamberger Str. 8 | 96114 Hirschaid | Tel. 09543 253
Mo.-Do. 9-12 & 14-18 Uhr | Fr. 9-18 Uhr | Sa. 9-13 Uhr

Anzeigenannahme für gewerbliche und private Anzeigen:

CARO Druck & Verlag GmbH

Telefon 09543 40600 · Fax 40601 · e-mail: info@carodruck.com

Katholischer Frauenbund Buttenheim

Weihnachtsgeschenkpäckchen-Aktion „Geschenke mit Herz“

Wie bereits angekündigt, beteiligt sich der Katholische Frauenbund Buttenheim an der **Weihnachtsgeschenkpäckchen-Aktion für Kinder in Not** - Humedica -

Termin zur Abgabe der Geschenkpäckchen:
Freitag, 6. November 2020 von 17.00 bis 18.00 Uhr
Samstag, 7. November 2020 von 14.30 bis 15.30 Uhr

Annahme der Geschenkpäckchen in der Alten Schule in Buttenheim (am Gemeindehof)

Nehmen Sie bitte einen Schuhkarton (Halbschuhgröße 40 bis max. 45);
Packen Sie bitte Deckel und Karton getrennt in Geschenkpapier ein. Verschießen sie Ihr Päckchen mit zwei Gummibändern (die Zollbehörden können Einsicht verlangen).

Kennzeichnen Sie es bitte:
„Girl“ oder „Boy“ und Alter 2 - 4; 5 - 8; oder 9 - 12 Jahre

Das sollte ins Päckchen:
Kuscheltier oder Püppchen / Traubenzucker / Bonbons / Lutscher
Mütze oder Handschuhe / Schreibwaren (Bundstifte, Spitzer, Radiergummi)
Schulheft oder Block (kariert oder liniert DIN 5)
Duschgel oder Seife / Zahnbürste / Zahnpasta

Diese Artikel können Sie nach Geschlecht und Alter selbst bestimmen:
Malbuch / Puzzle / Murmeln / Würfel / Schal / Socken / Spiele / Lineal 20 cm / Mäppchen
- für Mädchen: Kamm, Haarspangen, Creme
- für Buben: Kamm, Taschenlampe, Spielauto

Bitte achten Sie darauf, dass die Süßwaren noch mindestens sechs Monate lang haltbar sind und sich alle Textilien in einwandfreien und sauberen Zustand befinden.

Das darf nicht ins Päckchen:
Nahrungsmittel, Bücher (deutschsprachig), CDs, Kassetten und Kriegsspielzeug

Wir bitten ganz herzlich um Ihre Mithilfe. Wir hoffen sehr, dass die Aktion für Kinder in Not Wieder ein so großer Erfolg wird, wie die Sammlungen in den Vorjahren.

Die internationale Hilfe „Humedica“ befördert die Geschenkpäckchen noch rechtzeitig vor dem Weihnachtsfest an bedürftige Kinder, Waisenhäuser, Kinderheime, Straßenkinder und Kinder in Slums im Kosovo, Ukraine, Albanien, Rumänien, Moldavien, im Niger; Sri Lanka, Brasilien, Simbabwe, Ätiopien, Hait, Indien, Philippinen usw.

Bitte helfen Sie mit - es werden auch Geldspenden angenommen !!!

Ihr Kath. Frauenbund Buttenheim

SONSTIGES

Landratsamt Bamberg

Schnuppernachmittag Kindergruppe „Wildfang“ konnte am 2. Oktober endlich stattfinden!

Bei strahlender Sonne und blauem Himmel fand ein erster Schnuppernachmittag für die Kinder der „Wildfang“-Gruppe, ein Projekt für Kinder aus suchtbelasteten Familien, im Erlebnisraum Wald statt. Unter psychologischer Leitung von Astrid Heyl und mit dem erfahrenen Wildnispädagogen Florian Essel wurde erkundet und gebaut, erlebt und ausprobiert. Ziel des Gruppenangebotes ist die Enttabuisierung des Themas familiäre Suchterkrankung und die Stärkung der Kinder in ihrem Selbstwert. Der Bau von Wohlfühlorten und Schutzhütten mit natürlichen Materialien symbolisiert zugleich den Schutzraum und die Ressourcen von Kindern und bietet viel Erfahrungsmöglichkeiten und Selbstwirksamkeit.

Wir freuen uns im Frühjahr 2021 das gesamte Gruppenkonzept, ein Gemeinschaftsprojekt der Caritas Beratungsstelle für Kinder, Jugendliche und Eltern, der Wilde Wurzeln und des Schulterchlusses, kostenfrei für Kinder aus suchtbelasteten Familien im Alter zwischen 8 und 12 Jahren anbieten zu können.

Weitere Anmeldungen können in der Beratungsstelle für Kinder, Jugendliche und Eltern unter 0951 2995730 entgegen genommen werden.

BBV Bildungswerk im Bezirk Oberfranken

Aufgrund von Corona benötigen wir zwingend zu allen Veranstaltungen eine vorherige Anmeldung!

Jeder Teilnehmer erhält vor der Veranstaltung alle Infos und ein Merkblatt mit allen wichtigen Hygienebedingungen.

Dienstag, 10. November von 9.00 bis 16.30 Uhr

**Veranstaltungsort: BBV Bamberg, Hauptgeschäftsstelle
Tagesseminar „Fit im Büro“ für ehemalige Agrarbüro-
fachfrauen/-männer**

Teilnehmergebühren: bei 10 Teilnehmern: 70 Euro / Person, bei 15 Teilnehmern: 50 Euro / Person, bei 20 Teilnehmern: 35 Euro / Person

Anmeldung bitte unter www.bayerischerbauernverband.de/termine oder direkt bei der BBV Hauptgeschäftsstelle, Tel. 0951 96517-0 sowie per E-Mail: Oberfranken@BayerischerBauernVerband.de

Donnerstag, 19. November von 9.00 bis 16.30 Uhr

**Veranstaltungsort: BBV Bamberg, Hauptgeschäftsstelle
Tagesseminar „Agrostar-Schulung“**

Teilnehmergebühr: 40 Euro / Person

Anmeldung bitte unter www.bayerischerbauernverband.de/termine oder direkt bei der BBV Hauptgeschäftsstelle, Tel. 0951 96517-0 sowie per E-Mail: Oberfranken@BayerischerBauernVerband.de

Freitag, 20. November von 19.00 bis ca. 21.30 Uhr

Veranstaltungsort: Kulturraum Burgebrach, Grasmannsdorfer Str. 1

Vortrag „Image-Typberatung mit Stil“

Unkostenbeitrag: 5 Euro – bitte passend mitbringen!!!

Aufgrund der COVID-19 Situation benötigen wir zwingend eine vorherige verbindliche Anmeldung! Anmeldung tel. 0951 96517-130, per E-Mail: Bamberg@BayerischerBauernVerband.de oder online Anmeldung unter www.bayerischerbauernverband.de/termine.

Internet und Datenschutz - wie bewege ich mich sicher im Netz und wie kann ich meine Daten schützen?

Mittwoch, 2. Dezember, 19.00 Uhr in Hausen, Pilatushof

Teilnehmergebühr: 3 Euro wird vor Ort bar kassiert.

Schriftliche Anmeldung ist zwingend erforderlich! Anmeldeformulare erhalten Sie in Ihrer BBV- Geschäftsstelle Bamberg, Tel. 0951 96517-130, per email: Bamberg@BayerischerBauernVerband.de oder Online-Anmeldung unter www.bayerischerbauernverband.de/termine



Besuchen Sie eine der größten Grabmalausstellungen in Franken



Individuelle Grabsteine
Meisterbetrieb mit eigener Bildhauerei
Innungsbetrieb



Pilatusring 14
91353 Hausen
Tel: 09191 - 310 472
info@steinmetz-zenk.de

www.steinmetz-zenk.de

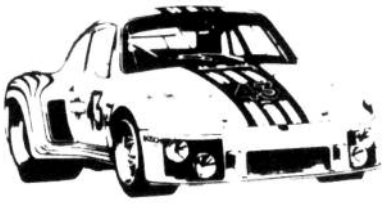

<ul style="list-style-type: none"> - Unfallinstandsetzung - Autolackiererei - Sport-Umbauten für alle Fahrzeuge - Inspektionen u. Reparaturen aller Fahrzeuge - TÜV u. AU - Klimageservice 		<p>Tel. (0 95 45) 95 02 93 Fax (0 95 45) 95 02 94</p>	
<p>Emanuel Groh - AC-Partner · Buttenheimer Str. 24 · Unterstürmig · 91330 Eggolsheim</p>			

Samstag, 5. Dezember, 10.00 Uhr

Veranstaltungsort: Schulküche AELF Bamberg

Kochvorführung: Brunch - ganz entspannt genießen mit Freunden und Familie (Kooperation mit VMB)

Teilnehmergebühr: 8 Euro plus Lebensmittelkosten.

Anmeldung: Aufgrund der Covid-19 Situation dürfen nur Backvorführungen (keine Backkurse) veranstaltet werden! Verbindliche Anmeldung (Name, Anschrift und Telefonnummer) per Email an: karin.uri@gmx.de oder per Online-Anmeldung unter www.bayerischerbauernverband.de/termine

Stadt Bamberg / Landratsamt bamberg

Startschuss für den Metropol-Radweg Bamberg - Nürnberg

Bamberg's Oberbürgermeister Andreas Starke und Landrat Johann Kalb übernehmen Koordination für die geplante durchgehende Fahrradverbindung von Bamberg nach Nürnberg

Auf Einladung des Ratsvorsitzenden der Europäischen Metropolregion Nürnberg, Bamberg's Oberbürgermeister Andreas Starke, trafen sich Vertreterinnen und Vertreter der beteiligten Kommunen und Landkreise in Bamberg, um das Gemeinschaftsprojekt eines durchgehenden Radwegs am Main-Donau-Kanal entlang von Bamberg nach Nürnberg zu starten.

Ergebnis der Arbeitssitzung war die Zustimmung aller Anwesenden zum Vorschlag von Oberbürgermeister Starke, dass Stadt und Landkreis Bamberg die Federführung bei Finanzierung und Koordination der Realisierungsstudie für das Radweg-Projekt übernehmen. Unterstützung kam dabei vom ebenfalls anwesenden Dr. Christoph Zindel, Vorstandsmitglied der Siemens Healthineers AG. Sein Unternehmen, das an der Verwirklichung des Projekts sehr interessiert sei, werde 25.000 Euro zur Finanzierung der Studie beisteuern. „Wir sind seit über 100 Jahren tief in der Region verwurzelt. Deswegen sind wir im Sinne unserer Mitarbeiter und der Menschen, die hier leben, an einer nachhaltigen Entwicklung interessiert“, so Zindel. Oberbürgermeister Starke dankte im Namen der Metropolregion für diesen Beitrag und auch Erlangens Alt-Oberbürgermeister Prof. Dr. Siegfried Balleis zeigte sich begeistert und sprach sich klar für dieses klima- und bürgerfreundliche Vorhaben gerade vor dem Hintergrund der stetig steigenden Elektromobilität auch im Radverkehr aus. Auch Bürgermeister Jonas Glüsenkamp sagte zu, das Projekt in seinem Mobilitäts-Referat mit Priorität zu bearbeiten.

Aufsetzen soll das Projekt auf den fortgeschrittenen Planungen der Radschnellwege rund um Erlangen und Nürnberg sowie den Vorarbeiten der Landkreise Bamberg und Forchheim, die Anfang des Jahres einen Arbeitskreis zur Bearbeitung des nördlichen Abschnittes bis Erlangen-Höchstadt gebildet hatten. Dazu der Bamberger Landrat Johann Kalb: „Der Landkreis Bamberg erarbeitet seit mehr als einem Jahr





St. Georgen Bräu Getränkemarkt



Unsere Angebote im November

1 Kasten Libella	(Orange, Zitrone, Cola Mix, Cola, Eistee Pfirsich)	6,50 € zzgl. Pfand
2 Kästen Libella	(Orange, Zitrone, Cola Mix, Cola, Eistee Pfirsich)	12,00 € zzgl. Pfand
1 Kasten Libella	(Apfelschorle, Iso Sport Grape, Iso Sport Kirsch, ACE, Früchtekorb, Rote Schorle)	7,50 € zzgl. Pfand
2 Kästen Libella	(Apfelschorle, Iso Sport Grape, Iso Sport Kirsch, ACE, Früchtekorb, Rote Schorle)	14,00 € zzgl. Pfand
1 Kasten Hauslimonade Cola Mix		6,50 € zzgl. Pfand
1 Kasten Franken Brunnen 0,7 ltr. spritzig, medium oder sanft		4,00 € zzgl. Pfand
1 Kasten St. Georgen Bräu Bier verschiedene Sorten		11,50 € zzgl. Pfand



Monatsknüller Saisonale Bierspezialitäten

Bock drauf?

1 Kasten Heller Bock
13,00 € zzgl. Pfand

Winterbier

1 Kasten Winterbier
12,00 € zzgl. Pfand



Direktabholung mit Kofferraumservice im Hof der St. Georgen Bräu

Marktstr. 12 * 96155 Buttenheim * Tel.: 09545 446-24

Öffnungszeiten: Mo.-Do. 7.30 - 16.00 Uhr; Fr. 7.30 - 15.00 Uhr; Sa. 9.00 - 13.00 Uhr

Bleibt Gesund! Eure Familie Kramer

HAAG Akustik · Augenoptik GmbH



Unsere Leistungen im Überblick:

- 👁 Brillen
- 👁 Sportbrillen
- 👁 Kontaktlinsen
- 👁 Lesehilfen
- 👁 Führerschein-Sehtest
- 👂 Hörgeräte
- 👂 Tinnitus-Beratung
- 👂 Gehörschutz
- 👂 Zubehör
- Passfotos

Wir sind für Sie da:

Mo - Sa: 9.00 - 13.00 Uhr
Mo - Fr: 14.30 - 18.00 Uhr
Do Nachmittag geschlossen.
und nach Vereinbarung.



Wir
besuchen
Sie auch
gerne zu
Hause!

Hartmannstraße 11 • 91330 Eggolsheim
Tel 09545-95 04 25 • Fax 09545-95 04 27

info@haag-akustik-augenoptik.de
www.haag-akustik-augenoptik.de

Ihr Partner für perfektes Hören und Sehen in Eggolsheim

mit allen Gemeinden ein Alltagsradverkehrskonzept. Dieses werden wir in den nächsten Wochen vorstellen können. Bestandteil dieses Projektes ist eine Radhauptverbindung Bamberg-Forchheim-Erlangen. Wenn diese Achse in Richtung Fürth und Nürnberg in Form von Radschnellwegen fortgeführt werden kann, ist dies eine ideale Ergänzung und Aufwertung.“

Guido Zander, Leiter des Wasserstraßen- und Schifffahrtsamtes Nürnberg, erläuterte, dass bei einer Wegeführung auf oder am Fuße des Main-Donau-Kanals lediglich der Unterhalt des Oberbaus der jeweiligen Wege von den anliegenden Kommunen zu übernehmen sei. Der Ratsvorsitzende der Metropolregion und Bamberger Oberbürgermeister Andreas Starke betonte: „Dies ist die einmalige Chance mit Fördermitteln des Bundes und der Unterstützung des Wasserstraßen- und Schifffahrtsamtes Nürnberg eine direkte Fahrradverbindung zwischen Bamberg und Nürnberg zu schaffen. Hier geht es nicht nur um ein weiteres Freizeitangebot für unsere Bürgerinnen und Bürger, sondern ganz konkret auch um eine umweltfreundliche Mobilitätsalternative für alle Berufspendler.“

Info:

Die etwa 60 km lange Strecke verbindet die Städte Bamberg, Forchheim, Erlangen und Nürnberg, bzw. Fürth und bezieht die Anrainerkommunen und Landkreise Bamberg, Forchheim und Erlangen-Höchstadt mit ein. Je nach Gegebenheiten werden Teilstücke als Radschnellweg bzw. als Radhauptverbindung klassifiziert sein.

Quelle: Pressestelle Stadt Bamberg

3-Zi-DG-Whg in Buttenheim

an Single oder junges Paar (NR)
ohne Haustiere zu vermieten.

Tel. 0151 18111710 ab 16 Uhr werktags



**JEDE MARKE. JEDES ALTER.
BEI UNS IN BESTEN HÄNDEN.**

**Wir besorgen
Ihnen Ihr
Wunschfahrzeug!**



- Finden Sie alle Marken und Modelle dank herstellerunabhängiger Fahrzeugauswahl bei Neu- und Gebrauchtwagen.
- Rund 15.000 tagaktuelle Fahrzeugangebote auf www.auto-kuegel.de. Viele davon kurzfristig lieferbar zu Top-Konditionen!
- Von Meisterhand geprüfte Gebrauchtwagen mit Garantie auch unter 10.000 Euro.
- Für Inspektionen und Reparaturen ist unsere Meisterwerkstatt für Sie da – auch für Ihre Hauptuntersuchung.



**AUTOHAUS
Kügel** G M B H

Tel. 09543 / 82 37 50



Lizenzierter Service-Partner

€
C.E.H.
€

Goldankauf/Edelmetall

durch geschultes Personal
BAR-Auszahlung sofort

Ankauf: Mo., 2. - Mi., 4. November

Schreiben & Basteln · Inh. Marianne Hofmann

€
Hauptstr. 11 · 96155 Buttenheim · Tel. 09545 5721
€





Mobile Pflege

Manuela Badum

Sie wünschen eine individuelle und familiäre Pflege in Ihrem häuslichen Umfeld?

Ganz persönlich auf Sie und Ihre speziellen Bedürfnisse abgestimmt?

Dann sind Sie bei uns genau richtig.

Mobile Pflege Manuela Badum GmbH
Sigismundstraße 46 b
96114 Hirschaid
Telefon: 09543 440934
info@mobile-pflege-hirschaid.de
www.mobile-pflege-hirschaid.de



Friedel
Garten- und Landschaftsbau

Zur Verstärkung unseres motivierten Teams suchen wir
Vorarbeiter/Facharbeiter/Landschaftsgärtner (m/w/d)
~ in Vollzeit ~

Ihr Profil: Fachrichtung Garten- und Landschaftsbau, Bereitschaft zur Weiterentwicklung im Bereich Poolbau, Teamfähigkeit, Einsatzbereitschaft, Zuverlässigkeit

Wir bieten: ✓ Übertarifliche Bezahlung ✓ Unbefristetes Arbeitsverhältnis
✓ Sehr gute Maschinenausstattung ✓ Ganzjährige Anstellung

Bewerbung: **Schriftlich an** Friedel Garten- und Landschaftsbau GmbH
Löserstraße 10, 96114 Hirschaid
 Per Email an info@gartenfriedel.de

SIPPel HÖRAKUSTIK
DAS LEBEN IST HÖRENSWERT

- kostenloser Hörtest
- Hörgeräte
- Gehörschutz
- Tinnitusbehandlung

Im Ärztehaus gegenüber
Hals-Nasen-Ohrenarzt Dr. Peter Branzka
Industriestraße 15 · 96114 Hirschaid
www.sippelhoerakustik.de · info@sippelhoerakustik.de · Tel. 0 95 43/8 29 40 80

Nagengast

Heizung Sanitär Erneuerbare Energien Service

Heizung Nagengast GmbH & Co. KG
Nürnberger Str. 62 · 96114 Hirschaid
Tel. 0 95 43 / 442 41 90
E-Mail: info@heizung-nagengast.de
www.heizung-nagengast.de

Wagner
Natursteine

Grabmale

- Bei uns erhalten Sie eine individuelle und persönliche Beratung.
- Wir erstellen Einzel- Doppel- und Urnengrabmale.
- Bei uns kommen 3D-Gestaltungen und Fotogravuren zum Einsatz.
- Wir reparieren und beschriften auch Grabmale anderer Hersteller.

Im Gewerbepark 13 - 96155 Buttenheim - Tel.: +49 (0)9545 44 55 422
Email: info@natursteine-wagner.de - Web: www.natursteine-wagner.de



Landratsamt Bamberg

Erneuerung der Ortsdurchfahrt Sassanfahrt

Es kommt zu Behinderungen an der BA 25.

Der Landkreis Bamberg erneuert aufgrund von Fahrbahnschäden die Kreisstraße BA 25 in der Ortsdurchfahrt Sassanfahrt. Den Spatenstich zu den Arbeiten führten jetzt Landrat Johann Kalb und Hirschaid's Bürgermeister Klaus Homann durch.

Die Ortsdurchfahrt von Sassanfahrt ist in die Jahre gekommen und weist deutliche Fahrbahnschäden mit Setzungen und Bruchstellen infolge unzureichenden Straßenaufbaus und Aufgrabungen auf. Die geplante Baumaßnahme umfasst daher im ersten Bauabschnitt die Erneuerung der Fahrbahn und der Gehsteige auf einer Länge von ca. 600 m. Der Straßenaufbau wird der vorhandenen Verkehrsbelastung angepasst. Die Gehsteige werden erneuert, Stellplätze und Bushaltestellen werden ergänzt. Die Baukosten für den ersten Abschnitt sind mit ca. 1,25 Mio. Euro veranschlagt. Der Anteil des Landkreises beträgt ca. 550.000 €, der Anteil für den Markt Hirschaid beträgt ca. 700.000 €. Begonnen wird am westlichen Ortsrand auf Höhe der Grundschule. Die Umleitung ist in der Örtlichkeit ausgeschildert. Die Bauarbeiten werden nach der Winterpause fortgesetzt und dauern voraussichtlich bis Mitte 2021.

Der Landkreis bedankt sich für das Verständnis der Verkehrsteilnehmer und Anwohner, insbesondere wegen der unvermeidbaren Beeinträchtigungen und Verkehrsbehinderungen während der Bauzeit.

Foto: Mader

Landratsamt Bamberg

Solide gewirtschaftet

Landkreis investiert Millionen-Beträge und reduziert gleichzeitig Schulden

Bamberg - „Wir haben viel investiert und gleichzeitig Schulden abgebaut.“ Landrat Johann Kalb zeigte sich in der Sitzung des Kreisausschusses am Montag sehr zufrieden mit dem Verlauf des Jahres 2019. Zuvor hatte Kreiskämmerer Armin Schmittner in der Vorlage der Jahresrechnung er-

läutert, dass der Landkreis Bamberg 2019 25,5 Millionen Euro investiert hatte. „Die Schulden wurden auf 17,8 Millionen Euro verringert.“ 2014 bis 2018, so Schmittner weiter, wurden jährlich jeweils 14 bis 19 Millionen Euro investiert.

Sofern die Bewerbung des Landkreises um ein Europäisches Kulturerbe-Siegel wie erhofft positiv verläuft, werden auch die finanziellen Mittel für die Folgejahre bereitgestellt. Das beschloss der Kreisausschuss einstimmig. „Ebrach ist das erste rechtsrheinische Zisterzienserkloster und ein wichtiges europäisches Kulturerbe“, so Landrat Kalb. Als transnationaler Koordinator werde man alles dafür tun, dieses Erbe mit 18 Partnern zu Strahlen zu bringen.

Den Schwerpunkt „Radverkehr“ im intermodalen Mobilitätskonzept stellten Nadja Kulpa-Goppert und Markus Hamrich den Mitgliedern des Gremiums vor. Demnächst wird das Alltagsradkonzept vorgestellt. Auf der Homepage des Landkreises gibt es inzwischen einen eigenen Bereich mit dem Schwerpunkt Radverkehr. „Der von uns geplante Radschnellweg Bamberg-Forchheim wird aller Voraussicht nach sogar bis nach Nürnberg fortgeführt“, informierte Landrat Johann Kalb über aktuelle Überlegungen.

Landratsamt Bamberg

Zertifikat „Naturgarten - Bayern blüht!“

Für mehr Natur in heimischen Gärten

Nach dem Auftakt im Sommer ging am 9. Oktober die Initiative „Naturgarten - Bayern blüht“ in die letzte Runde. Der Kreisverband für Gartenbau und Landespflege Bamberg zeichnete 18 naturnah bewirtschaftete Privatgärten mit dem Zertifikat „Naturgarten“ aus. Die engagierten Gartenbesitzer dürfen zukünftig mit einer Plakette am Gartentor darauf aufmerksam machen, dass ihre grüne Oase ein echter Rückzugsraum für heimische Tiere und Pflanzen ist, die ressourcenschonend gepflegt wird.

Worum es eigentlich geht, formulierte Altbezirkstagspräsident und Vorsitzender des Kreisverbands Dr. Günther Denzler in seinen Begrüßungsworten: „Einen Garten naturnah zu bewirtschaften, das bedeutet, mit der Natur zu arbeiten und nicht gegen sie.“ Wie gut das gelingen kann, beweisen die ausgezeichneten Gärten. Ein Naturgarten ist keine Wildnis, sondern ein blühender Lebensraum, in dem das ganze Jahr hindurch Obst, Gemüse, Kräuter, Bäume und Blumen wachsen. Vögel, Insekten, Frösche und Eidechsen fühlen sich hier genauso zuhause wie der Gärtner selbst.

Die Kampagne „Naturgarten – Bayern blüht“ kann als Leitfaden für naturnahes Gärtnern verstanden werden. Kernkriterien sind der Verzicht auf chemische Pflanzenschutzmittel, Kunst-dünger und Torf zur Bodenverbesserung. Getragen wird die Initiative vom Bayerischen Landesverband für Gartenbau und Landespflege, der Bayerischen Landesanstalt für Weinbau und Gartenbau Veitshöchheim, dem Bayerischen Gärtnereiverband und dem Berufsverband der Kreisfachberater für Gartenkultur und Landespflege.

Auch Bürgermeister Carsten Joneitis, der die Grüße des Landrates Johann Kalb überbrachte, liegt der Naturschutz sehr am Herzen. Er betonte den engen Zusammenhang der Naturschutz-Konzepte seiner Gemeinde mit Gartenprojekten auf ehrenamtlicher Basis. Nur wenige Meter Luftlinie trennen das 13 Hektar große kommunale Naturwaldreservat Seelaub vom Kreislehrgarten Oberhaid, den der örtliche Obst- und Gartenbauverein mit großem Engagement betreibt.

Im ersten Teil der Veranstaltung wurden die rund 35 Teilnehmer durch den Garten von Familie Sicklinger in Oberhaid geführt. Die Eigentümer des Gartens gaben einen beeindruckenden Einblick hinter die Kulissen. Neben der praktizierten Kreislaufwirtschaft und dem Gemüseanbau in Mischkultur, ist auch für die Insekten der Tisch das ganze Jahr über reich gedeckt. Ein ganz besonderer Garten mit viel Liebe fürs Detail. Im Anschluss überreichten Kreisvorsitzender Dr. Günther Denzler und Bürgermeister Carsten Joneitis den Gartenbesitzern Urkunde und Plakette der Aktion. Kreisfachberaterinnen Alexandra Klemisch und Claudia Kühnel präsentierten die besten Anregungen aus den ausgezeichneten Gärten.

Sie möchten Ihren Garten zertifizieren lassen?

Auch im kommenden Jahr wird der Kreisverband Naturgarten-Zertifikate verleihen. Teilnehmen kann jeder, der seinen Garten naturnah pflegt. In einer Gartenbegehung und Gartenberatung entscheiden die von der Landesanstalt für Wein- und Gartenbau geschulten Zertifizierer, ob Ihr Garten die Kriterien der Ökologie und Nachhaltigkeit erfüllt – und anschließend können vielleicht auch Sie mit der Plakette „Naturgarten – Bayern blüht!“ an Ihrem Garten-zaun ein sichtbares Zeichen für mehr Natur im heimischen Garten setzen.

Für Mitglieder der Obst- und Gartenbauvereine in Stadt und Landkreis Bamberg übernimmt der Kreisverband für Gartenbau und Landespflege die Kosten der Zertifizierung. Bei Fragen wenden Sie sich an die Kreisfachberater für Gartenkultur und Landespflege im Landratsamt Bamberg Alexandra Klemisch, Tel. 0951 85-534, Claudia Kühnel, Tel. 0951 85-515 oder Oliver Rendl, Tel. 0951 85-527.

Staatlich anerkannte Beratungsstelle für Schwangerschaftsfragen beim Landratsamt Bamberg

Sie erreichen uns an **jedem ersten Mittwoch im Monat von 10 bis 11 Uhr** in unserer Außensprechstunde im **Familienstützpunkt Hirschaid, Netzwerk e.V. für Kinder und Jugendliche Nürnberger Str. 48, Hirschaid**.

Die nächsten Termine sind **Mittwoch, der 4. November** und **2. Dezember**. **Um Wartezeiten zu vermeiden, können Sie vorab gerne einen Termin vereinbaren.**

Sie erreichen die Mitarbeiterinnen der Schwangerenberatungsstelle unter der Rufnummer 0951 85-651 oder per mail unter schwangerenberatung@lra-ba.bayern.de.

Alle Beratungsgespräche sind kostenfrei und können auf Wunsch anonym erfolgen. Wir unterliegen der Schweigepflicht.

Flussparadies franken e.V.

Sensationelle Plastiktüten-Modenschau

Alltagskleidung trifft Haute Couture in der Alten Hofhaltung in Bamberg

Bamberg. Eine Modenschau in dieser Art hat es in Bamberg so noch nicht gegeben – und wird es vermutlich auch kein zweites Mal mehr geben. Am vergangenen Wochenende präsentierten Schülerinnen der Maria Ward Schulen in Bamberg in der Alten Hofhaltung kunstvolle Kreationen aus Plastik- und Papiertüten.

Die fünfzig unterschiedlichen Entwürfe entstanden hauptsächlich im Projektseminar Modedesign unter der Leitung von Johanna Keesmann. Anlass, sich kreativ mit dem Material Plastiktüte auseinanderzusetzen, ist die **Sonderausstellung „Tüte um Tüte“ im Historischen Museum Bamberg**, die jetzt bis 10. Januar 2021 verlängert wurde.

Landratsamt Bamberg

Zulassung macht Besuch planbarer

Ab sofort können Besucher der Kfz-Zulassungsstelle ihren Ticketstatus online abrufen.

Die Zulassung des Landratsamtes Bamberg geht einen weiteren Schritt in Richtung Bürgerfreundlichkeit. Ab sofort können Besucher der Zulassungsstelle bequem online abrufen, wann sie an der Reihe sind. Unter www.landkreis-bamberg.de/zulassungsticketstatus kann in Echtzeit der aktuelle Stand ihres zuvor gezogenen Tickets abgerufen werden. Die Kunden können somit selbst entscheiden, ob sie im Wartebereich des Landratsamtes Bamberg Platz nehmen möchten oder die Wartezeit für einen kurzen Einkauf oder einen schnellen Kaffee nutzen möchten.

Weiterhin gilt: Die Bürger haben drei Möglichkeiten, ihr Fahrzeug zuzulassen.

Landkreis Bamberg

Wir stellen zum nächstmöglichen Zeitpunkt unbefristet ein:



Bauingenieur (Hochbau) / Architekt (m/w/d)

zur Unterstützung des Fachbereiches Bauordnung am Landratsamt Bamberg. Wir bieten interessante, abwechslungsreiche und anspruchsvolle Tätigkeiten in einer modernen Verwaltung mit allen üblichen Leistungen des öffentlichen Dienstes.

Den vollständigen Ausschreibungstext finden Sie im Internet unter www.landkreis-bamberg.de/stellenangebote.

Bitte bewerben Sie sich ausschließlich **online** unter vorgenanntem Link bis **spätestens 15. November 2020**.

Ihre Ansprechpartnerinnen bei uns:
 Frau Kramer, Tel.: +49 951/85-126
 Frau Koch, Tel.: +49 951/85-424 (bei fachlichen Fragen)



Das Leistungsnetzwerk der Caritas.



Immer für Sie da:

Caritas-Sozialstation Hirschaid

Bahnhofstraße 15
96114 Hirschaid

Tel. 09543 3330

www.caritas-landkreis-bamberg.de



1. Digitale Terminbuchung über <https://www.landkreis-bamberg.de/Bürgerservice>: Buchen Sie Ihren Wunschtermin und vermeiden Sie so Wartezeiten (Authentifizierung über den Personalausweis)
2. Geben Sie die vollständigen Unterlagen ab und holen Sie sie am Folgetag wieder ab.
3. Suchen Sie die Zulassungsstelle ohne Terminvereinbarung während der Öffnungszeiten auf. Bitte beachten Sie, dass bei dieser Variante Wartezeiten nicht ausgeschlossen sind.

Fotokalender zeigt die Naturschönheiten am Baunacher Kraiberg

Im Rahmen des Bayerns UrEinwohner-Projekts „Wendehals – Geheimnisvoller Vogel im Apfelhain“ hat der Landschaftspflegeverband Landkreis Bamberg einen Fotokalender für das Jahr 2021 herausgebracht. Dieser zeigt mit vielen stimmungsvollen Aufnahmen die Schönheit des Naturschutzgebietes Kraiberg bei Baunach, in dem noch viele traditionelle Streuobstwiesen bestehen, die aus unserer Landschaft andernorts verschwunden sind. Viele heimische Tier- und Pflanzenarten, wie der vom Aussterben bedrohte Wendehals sind auf Streuobstwiesen angewiesen. Daher wurden in dem vom Bayerischen Staatsministerium für Umwelt und Verbraucherschutz geförderten Projekt unter anderem Streuobstbäume von schädigenden Misteln befreit, und es werden viele neue Bäume nachgepflanzt. Der Kalender „Am Kraiberg“ ist ab Anfang November an der Infothek des Landratsamtes Bamberg erhältlich.

Modschiedler Dienstleistungen

Kommunalarbeiten · Winterdienst
Anlagen- und Grünflächenpflege · Baumfällarbeiten

**Heinrich
Modschiedler**

Eggolsheimer Berg 1
96155 Buttenheim

Tel.: 09545 / 95 13 20
Fax: 09545 / 95 13 22

Mobil: 0173 / 8 69 59 73 · modschiedler-service@freenet.de

Arnold GmbH & Co. KG

91332 Heiligenstadt

Telefon 0 91 98 / 388 zimmerrei-arnold@gmx.de
Mobil 0171 / 600 32 90 www.arnold-bau-zimmerrei.de

Dach komplett aus einer Hand:

Zimmer- und Dachdeckerarbeiten,
Gerüstbau und Klempnerarbeiten, Holzhausbau

MEISTERBETRIEB

HEIDIG

MÖBEL- FENSTER- UND INNENAUSBAU

**Gerd Heidig
Schreinermeister**
Tiefenhöchstadt 2
96155 Buttenheim

Tel.: 09545/442981 Mobil: 0160/97586619
Fax: 09545/3594111
E-Mail: gerd.heidig@web.de

HOLSCHUH

BAGGERBETRIEB · FUHRUNTERNEHMEN
ERDARBEITEN · HOFBEFESTIGUNGEN

Achim Holschuh GmbH
Dickenau 1 · 96155 Stackendorf

Tel. 0 95 45 / 5 01 29
Fax 0 95 45 / 5 07 45

E-Mail: holschuhachim@gmx.de

- ◆ Baugrubenaushub
- ◆ Gartenanlage
- ◆ Hof- und Hangbefestigung
- ◆ Lieferung von Humus - Schotter - Kies
- Sand - Auffüllmaterial usw.
- ◆ Lieferung von Schüttgütern
- ◆ Eigene LKWs - Bagger
- ◆ Setzen von Steinkörben (Gabione)
- ◆ Setzen von Regenrückhaltebecken
in verschiedenen Größen

FIT und VITAL in 35 Minuten.

MEHR VITALITÄT. WENIGER SCHMERZEN.
MEHR WOHLBEFINDEN. STÄRKERES IMMUNSYSTEM.



Gesundes Training für jedes Alter
Kraft und Ausdauer: Die Doppelstrategie
Beste Betreuung + optimales Training
Beweglichkeitstraining
Konzept zur Gewichtsreduktion

**JETZT
TERMIN
VEREINBAREN!**
09545/35 97 51

proBalance Trainingszentrum Buttenheim
Hauptstraße 87 • 96155 Buttenheim
info@trainingszentrum-probalance.de
www.physiopraxis-probalance.de

Unsere Therapieangebote

Physiotherapie

Krankengymnastik
Manuelle Therapie
Bobath
Skoliotherapie nach Schroth
Massage
Manuelle Lymphdrainage
Kiefergelenktherapie
Schmerztherapie nach
Liebscher & Bracht
... und vieles mehr!

Osteopathie

Säuglinge
Kinder
Erwachsene

Trainingstherapie

Krankengymnastik am Gerät
Funktionelles Training
Reha-Sport



*Wir bringen Ihren
Körper ins Gleichgewicht!*

proBalance Therapiezentrum Buttenheim
Sebastian Lang (Physiotherapeut/Osteopath)
Hauptstraße 87 • 96155 Buttenheim • T.: 09545 35 97 51
info@physiopraxis-probalance.de • www.physiopraxis-probalance.de



**Deine Fahrschule in Hirschaid für Auto,
Motorrad, LKW und Traktor!**

ANMELDUNG immer Mo. & Mi. ab 18.00 Uhr
UNTERRICHT Mo. & Mi. 18.30 – 20.00 Uhr

Tel. 0 95 43 / 440 77 15
Luitpoldstraße 1a • 96114 Hirschaid
www.FAHRSCHULE-FAHRWERK.INFO

Christbaumverkauf

Seitz

in Kauernhofen aus eigener Kultur
zum Aussuchen und Reservieren

☎ 09545/7746 ☎ 0172/8343340

Jeden Sonntag nach Allerheiligen von 13.00 bis 15.00 Uhr
Im Dezember Samstag & Sonntag von 10.00 bis 15.00 Uhr

REDDY® KÜCHEN

**SO RICHTIG,
RICHTIG GUT!**



* Gültig bis 07.11.2020 bei allen frei geplanten Küchen ab einem Verkaufspreis von 4.999,- €. Nur für Neuaufträge.

**GESCHIRRSPÜLER
GESCHENKT**

25%*
BIS ZU

ALLES MIT **GESENKTER MEHRWERTSTEUER**



REDDY Küchen Hirschaid
Industriestr. 9 • 96114 Hirschaid
Telefon: (09543) 44 32 60
E-Mail: hirschaid@reddy.de



hirschaid.reddy.de

IN DER KÜCHE ALLES **REDDY**

JK Kredel Baustoffe

Perfektion in Service

NEU im Sortiment

- GASTRO-GRILLKOHLE -

Superqualität aus Buchenholz

- POOLCHEMIE -

von der Fa. Watermann

Große Auswahl an Granitmaterial am Lager

Blumenerde, Pflanzenerde, Rindenmulch,
Rasensamen und Rasendünger

Ihr Baustoffhändler in der Region

Am Binsig 6 • 91352 Schlammersdorf
Tel.: 0 95 45 - 3 59 92 44 • Fax: 0 95 45 - 3 59 92 46
post@kredel-baustoffe.de • www.kredel-baustoffe.de